

LNC8MC32X

LNC8MC32B

HR	Upute za uporabu Zamrzivač hladnjak	2
SR	Упутство за употребу Фрижидер-замрзивач	28
SL	Navodila za uporabo Hladilnik z zamrzovalnikom	55



Dobro došli u Electrolux! Hvala vam što ste odabrali naš uređaj.



Dobit ćete savjete o korištenju, rješavanju problema, brošure i informacije o servisu i popravcima:

www.electrolux.com/support

Zadržava se pravo na izmjene.

SADRŽAJ

1. INFORMACIJE O SIGURNOSTI.....	2
2. SIGURNOSNE UPUTE.....	4
3. INSTALACIJA.....	6
4. OPERACIJA.....	9
5. WI-FI POSTAVLJANJE POVEZIVANJA.....	12
6. SVAKODNEVNA UPORABA.....	13
7. SAVJETI I POMOĆ.....	18
8. ODRŽAVANJE I ČIŠĆENJE.....	21
9. OTKLANJANJE POTEŠKOĆA.....	24
10. BUKA.....	26
11. TEHNIČKI PODACI.....	26
12. INFORMACIJE ZA ISPITNE USTANOVE.....	27
13. BRIGA ZA OKOLIŠ.....	27

1. ⚠ INFORMACIJE O SIGURNOSTI

Prije postavljanja i korištenja uređaja, pažljivo pročitajte isporučene upute. Proizvođač nije odgovoran za bilo kakvu ozljedu ili oštećenje koji su rezultat neispravnog postavljanja ili korištenja. Upute uvijek držite na sigurnom i pristupačnom mjestu za buduću upotrebu.

1.1 Sigurnost djece i osjetljivih osoba

- Ovaj uređaj mogu koristiti djeca u dobi od 8 godina i starija te osobe smanjenih tjelesnih, osjetilnih ili mentalnih mogućnosti ili osobe koje ne raspolažu iskustvom ili znanjem ako su pod nadzorom osobe odgovorne za njihovu sigurnost i rade po uputama koje se odnose na sigurno korištenje uređaja te razumiju uključene opasnosti. Djeci u dobi od 3 do 8 godina i osobama s vrlo velikim i složenim invaliditetom dopušteno je puniti i prazniti uređaj pod uvjetom da su dobili odgovarajuće upute. Djecu mlađu od 3

godine treba držati podalje od uređaja, osim ako su pod stalnim nadzorom.

- Djeca bi trebala biti pod nadzorom kako bi se osiguralo da se ne igraju s uređajem i mobilnim uređajem s aplikacijom.
- Bez nadzora djeca ne smiju obavljati čišćenje uređaja i korisničko održavanje.
- Ambalažu držite podalje od djece i zbrinite je na odgovarajući način.

1.2 Opća sigurnost

- Ovaj uređaj namijenjen je isključivo za spremanje namirnica i napitaka.
- Ovaj je uređaj namijenjen za uporabu u kućanstvu i ostalim smještajnim jedinicama u zatvorenom prostoru.
- Ovaj uređaj može se koristiti u uredima, hotelskim sobama, sobama za goste s doručkom, seoskim kućama za goste i drugim sličnim smještajem u kojima takva uporaba ne prelazi (prosječnu) razinu uporabe u domaćinstvu.
- Da biste izbjegli zagađivanje hrane, pridržavajte se sljedećih uputa:
 - ne držite vrata otvorena tijekom dužeg razdoblja
 - redovito čistite površine koje mogu doći u dodir s hranom i biti dostupne sustavima odvodnje;
 - sirovo meso i ribu pohranite u prikladne posude u hladnjaku da ne budu u kontaktu s drugom hranom ili da ne kapaju po drugoj hrani.
- UPOZORENJE: Ventilacijski otvori na kućištu uređaja ili ugradbenom elementu ne smiju biti blokirani.
- UPOZORENJE: Ne koristite mehaničke uređaje ili bilo koja sredstva za ubrzavanje postupka odmrzavanja, osim onih koje preporuča proizvođač.
- UPOZORENJE: Ne oštećujte sklop rashladnog sredstva.
- UPOZORENJE: Ne koristite električne uređaje unutar odjeljka za čuvanje hrane uređaja, osim ako nisu vrste koje je preporučio proizvođač.
- Za čišćenje uređaja nemojte koristiti raspršivač vode i paru.

- Očistite uređaj vlažnom mekom krpom. Koristite samo neutralne deterđente. Nikada ne koristite abrazivna sredstva, abrazivne spužvice za ribanje, otapala ili metalne predmete.
- Kad je uređaj duže vrijeme prazan, isključite ga, odmrznite, očistite, osušite i ostavite otvorena vrata da spriječite razvoj plijesni unutar uređaja.
- Ne čuvajte eksplozivne tvari poput limenki aerosola sa zapaljivim punjenjem u ovom uređaju.
- Ako je kabel napajanja oštećen, mora ga zamijeniti proizvođač, ovlašteni servisni centar ili slične kvalificirane osobe kako bi se izbjegla opasnost.

2. SIGURNOSNE UPUTE

2.1 Instalacija

UPOZORENJE!

Samo kvalificirana osoba smije instalirati ovaj uređaj.

- Odstranite svu ambalažu.
- Ne postavljajte i ne koristite oštećeni uređaj.
- Slijedite upute za postavljanje isporučene s uređajem.
- Prilikom pomicanja uređaja uvijek budite pažljivi jer je uređaj težak. Uvijek nosite zaštitne rukavice i zatvorenu obuću.
- Provjerite može li zrak kružiti oko uređaja.
- Pri prvoj instalaciji ili nakon okretanja vrata, pričekajte najmanje 4 sata prije spajanja uređaja na napajanje. To omogućuje povratak ulja natrag u kompresor.
- Prije provođenja bilo kakvih radnji na uređaju (npr. okretanja vrata), izvadite utikač iz utičnice.
- Uređaj ne postavljajte u blizini radijatora, štednjaka, pećnica ili ploča za kuhanje, osim ako nije drugačije navedeno u uputama za postavljanje.
- Ne izlažite uređaj kiši.
- Uređaj nemojte instalirati na mjestima s izravnom sunčevom svjetlosti.
- Uređaj nemojte instalirati na prevlažnim ili prehladnim mjestima.

- Prilikom pomicanja uređaja, podignite ga za prednji rub kako bi se izbjeglo grebanje poda.

2.2 Električni priključak

UPOZORENJE!

Rizik od požara i strujnog udara.

UPOZORENJE!

Prilikom postavljanja uređaja, pripazite da se strujni kabel ne prignječi ili ošteti.

UPOZORENJE!

Nemojte upotrebljavati adaptere s više utikača i produžne kabele.

- Uređaj mora biti uzemljen.
- Provjerite jesu li parametri na natpisnoj pločici kompatibilni s električnim vrijednostima mrežnog napajanja.
- Uvijek koristite pravilno montiranu utičnicu sa zaštitom od strujnog udara.
- Pripazite da ne oštetite električne dijelove (npr. strujni utikač, mrežni kabel, kompresor). Kontaktirajte ovlašteni servisni centar ili električara za promjenu električnih dijelova.
- Strujni kabel mora biti ispod razine strujnog utikača.

- Utikač kabela napajanja uključite u utičnicu tek po završetku postavljanja. Provjerite postoji li nakon montaže pristup utikaču.
- Ne povlačite kabel napajanja kako biste izvukli utikač iz utičnice. Uvijek uhvatite i povucite utikač.

2.3 Primjena

UPOZORENJE!

Opasnost od ozljeda, opekline, strujnog udara ili požara.



Uređaj sadrži zapaljivi plin, izobutan (R600a), prirodni plin s visokom razinom ekološke kompatibilnosti. Pazite da ne izazovete oštećenje u rashladnom sustavu koji sadrži izobutan.

- Ne mijenjajte specifikacije ovog uređaja.
- Ne stavljajte električne uređaje (npr. aparate za pripremu sladoleda) u uređaj osim ako proizvođač nije naznačio da su prikladni za to.
- Ukoliko se ošteti sklop rashladnog sredstva, pripazite da u prostoriji nema plamena ni izvora zapaljenja. Prozračite prostoriju.
- Ne dopustite da vrući predmeti dodiruju plastične dijelove uređaja.
- Ne stavljajte bezalkoholna pića u odjeljak zamrzivača. Ovo će stvoriti pritisak u boci/limenci pića.
- Ne čuvajte zapaljivi plin ni tekućinu u uređaju.
- Ne stavljajte zapaljive proizvode ili mokre predmete sa zapaljivim proizvodima u uređaj, blizu uređaja ili na uređaj.
- Ne dirajte kompresor ni kondenzator. Vrući su.
- Ne dijelite lozinku za Wi-Fi.
- Ne uklanjajte ni ne dirajte predmete u odjeljku zamrzivača ako su vam ruke vlažne ili mokre.
- Ne zamrzavajte ponovno odmrznutu hranu.
- Slijedite upute za pohranu na pakiranju zamrznute hrane.
- Prije stavljanja hrane u odjeljak zamrzivača omotajte je s bilo kojim

materijalom koji može doći u dodir s hranom.

- Ne dopustite da namirnice dođu u kontakt s unutrašnjim stjenkama odjeljaka uređaja.

2.4 Unutarnje osvjetljenje

UPOZORENJE!

Opasnost od električnog udara.

- Ovaj proizvod sadrži jedan ili više izvora svjetlosti klase energetske učinkovitosti F.
- Što se tiče žarulje(a) unutar ovog proizvoda i rezervnih žarulja koje se prodaju zasebno: Ove žarulje namijenjene su da izdrže ekstremne fizičke uvjete u kućanskim uređajima, poput temperature, vibracija, vlage ili namijenjene su signalizaciji informacija o radnom stanju uređaja. Nisu namijenjene za druge primjene i nisu pogodne za osvjetljenje u kućanstvu.

2.5 Čišćenje i održavanje

UPOZORENJE!

Opasnost od ozljeda ili oštećenja uređaja.

- Prije održavanja, uređaj isključite i utikač izvucite iz utičnice mrežnog napajanja.
- Ovaj uređaj sadrži ugljikovodike u rashladnoj jedinici. Samo kvalificirana osoba smije održavati i ponovno puniti jedinicu.
- Redovito provjerite ispušt uređaja i po potrebi ga očistite. Ako je ispušt začepljen, na dnu uređaja će se skupljati odmrznuta voda.

2.6 Servis

- Za popravak uređaja obratite se ovlaštenom servisnom centru. Koristite samo originalne rezervne dijelove.
- Imajte na umu da samostalni ili neprofesionalni popravak može imati sigurnosne posljedice i može poništiti jamstvo.
- Sljedeći rezervni dijelovi su dostupni najmanje 7 godina nakon ukidanja modela: termostati, senzori temperature, tiskane pločice, izvori svjetla, ručke na

vratima, šarke vrata, ladice i košare. Brtve na vratima dostupne su najmanje 10 godina nakon ukidanja modela. Trajanje u vašoj zemlji može biti dulje. Za više informacija posjetite našu internetsku stranicu.

- Imajte na umu da su neki od tih rezervnih dijelova dostupni samo profesionalnim serviserima i da nisu svi rezervni dijelovi relevantni za sve modele.

2.7 Odlaganje



UPOZORENJE!

Opasnost od ozljeda ili gušenja.

- Uređaj isključite iz električne mreže.
- Prerežite električni kabel i bacite ga.
- Skinite vrata kako biste spriječili da se djeca i kućni ljubimci zatvore u uređaj.
- Sustav hlađenja i izolacijski materijali ovog uređaja nisu štetni za ozon.
- Izolacijska pjena sadrži zapaljive plinove. Za informacije o pravilnom odlaganju uređaja kontaktirajte komunalnu službu.
- Nemojte prouzročiti oštećenje dijelova jedinice hlađenja u blizini izmjenjivača topline.

3. INSTALACIJA



UPOZORENJE!

Pogledajte poglavlja sa sigurnosnim uputama.

3.1 Dimenzije

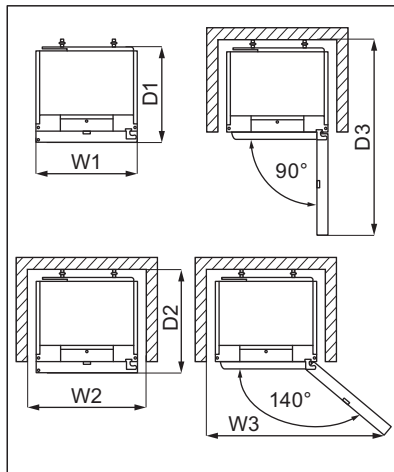
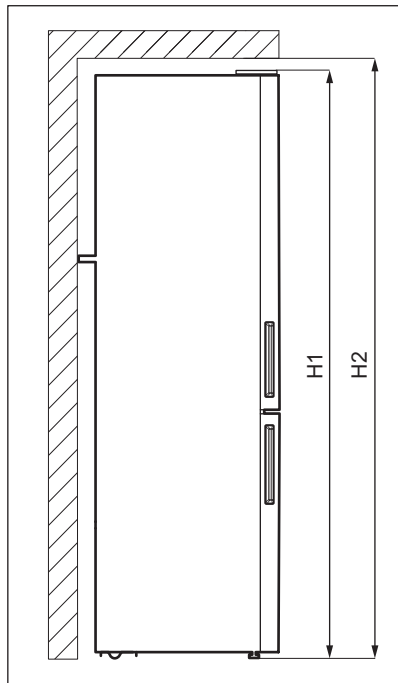

Ukupne dimenzije ¹

H1	mm	1870
W1	mm	595
D1	mm	639

¹ visina, širina i dubina uređaja bez rukohvata

Prostor potreban prilikom uporabe ²

H2	mm	1900
W2	mm	600
D2	mm	700

² visina, širina i dubina uređaja uključujući rukohvat, plus prostor potreban za slobodnu cirkulaciju zraka za hlađenje

Ukupni prostor potreban prilikom uporabe ³

H2	mm	1900
W3	mm	1031
D3	mm	1256

³ visina, širina i dubina uređaja uključujući rukohvat, plus prostor potreban za slobodnu cirkulaciju zraka za hlađenje te prostor potreban za minimalni kut otvaranja vrata koji omogućuje vađenje unutarnje opreme

3.2 Mjesto

Ovaj uređaj nije namijenjen za upotrebu kao ugradbeni uređaj.

U slučaju da se postavljanje razlikuje od samostojećeg u odnosu na prostor potreban za dimenzije, uređaj će ispravno funkcionirati, ali se potrošnja energije može malo povećati.

Kako biste osigurali najbolju funkcionalnost uređaja, ne biste ga trebali postaviti na mjesto s izravnim sunčevim svjetlom. Uređaj ne postavljajte u blizini izvora topline (pećnica, štednjaka, radijatora, kuhala, napa, ploča za kuhanje ili uređaja za izvlačenje pare na ploči za kuhanje) osim ako nije drugačije navedeno u uputama za postavljanje. Uvjerite se da zrak slobodno cirkulira oko stražnjeg dijela ormarića.

Ovaj uređaj treba biti postavljen na suhom, dobro ventiliranom unutarnjem prostoru.

Ako se uređaj nalazi ispod visećeg zidnog elementa, za osiguranje najboljeg rada potrebno je održavati minimalnu udaljenost do ormarića iznad. U idealnom slučaju, uređaj ne bi trebao biti smješten ispod visećih zidnih elemenata. Jedna ili više podesivih nožica na dnu ormarića osiguravaju da uređaj stoji ravno.

⚠ OPREZ!

Ako uređaj postavljate uz zid, koristite isporučene stražnje odstoynike ili održavajte minimalan razmak kako je navedeno u uputama za postavljanje.

⚠ OPREZ!

Ako uređaj postavite pored zida, pogledajte upute za postavljanje da biste razumjeli minimalnu udaljenost između zida i bočne strane uređaja na kojoj šarke vrata trebaju pružiti dovoljno prostora za otvaranje vrata prilikom vađenja unutarnje opreme (npr. prilikom čišćenja).

Ovaj je uređaj namijenjen uporabi na sobnoj temperaturi u rasponu od 10°C do 43°C.



Ispravan rad uređaja može se jamčiti samo unutar navedenog raspona temperature.



Ako imate bilo kakve sumnje gdje postaviti uređaj, obratite se dobavljaču, našoj korisničkoj službi ili najbližem ovlaštenom servisnom centru.



Mora biti omogućeno iskopčavanje uređaja iz električne mreže. Stoga, utikač nakon postavljanja, mora biti lako dostupan.

3.3 Električni priključak

- Prije spajanja, provjerite odgovaraju li napon i frekvencija na natpisnoj pločici električnom napajanju u vašem domu.
- Uređaj mora biti uzemljen. Utikač kabela napajanja isporučen je s kontaktom za tu svrhu. Ako vaša kućna električna utičnica nije uzemljena, spojite uređaj na odvojeno uzemljenje u skladu s važećim propisima, pri čemu savjet potražite od kvalificiranog električara.
- Proizvođač odbija svaku odgovornost ako gornje sigurnosne mjere opreza nisu poduzete.

3.4 Poravnavanje



Poravnatost vrata ovisi o pravilnom niveliranju.

Preporučljivo je isprazniti uređaj prije izvođenja ove radnje.

Prilikom namještanja uređaja provjerite stoji li ravno. To možete namjestiti pomoću dvije podesivih nožica na prednjem donjem dijelu.

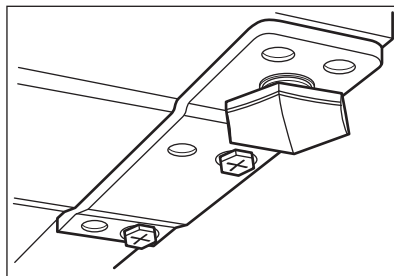

3.5 Stražnji odstojnici



Pogledajte odvojeni dokument s uputama o postavljanju i promjeni smjera otvaranja vrata.

OPREZ!

Ako uređaj postavljate uza zid u samostojećoj instalaciji, postavite stražnje odstojnike kako biste zajamčili minimalnu udaljenost potrebnu za cirkulaciju zraka. Koristite isporučene stražnje odstojnike kako je navedeno u uputama za postavljanje.

3.6 Reverzibilnost vrata

Pogledajte odvojeni dokument s uputama o postavljanju i promjeni smjera otvaranja vrata.

OPREZ!

Tijekom svakog preokretanja vrata zaštitite pod od ogrebotina izdržljivim materijalom.

4. OPERACIJA

4.1 Upravljačka ploča

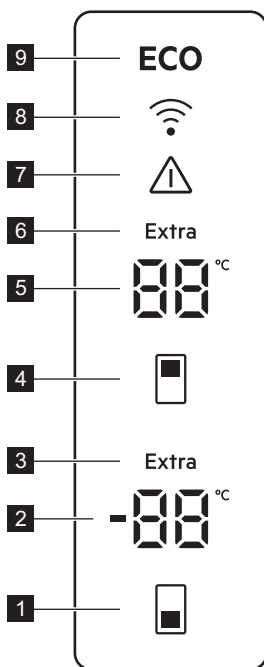

- 1 Tipka temperature zamrzivača
- 2 Indikator odjeljka zamrzivača

- 3 Extra Freeze indikator
- 4 Tipka temperature hladnjaka

- 5** Indikator odjeljka hladnjaka
- 6** Extra Cool indikator
- 7** Indikator alarma
- 8** Indikator povezanosti
- 9** ECOMETER indikator

4.2 Uključivanje

1. Spojite električni utikač u utičnicu.
2. Pritisnite i držite tipke temperature zamrzivača i temperature hladnjaka na 10 sekundi.

Na zaslonu je prikazana indikacija  koja bljeska.

4.3 Isključivanje

1. Pritisnite i držite tipke temperature zamrzivača i temperature hladnjaka na 10 sekundi.

Na zaslonu bljeska indikator .

2. Uređaj je isključen, a postojana indikacija  zamjenjuje temperaturu hladnjaka. Iskopčajte utikač iz utičnice.

4.4 Podešavanje temperature

Postavite temperaturu uređaja pritiskom na tipke za temperaturu. Preporučene postavke temperature su:

- +4°C za hladnjak
- -18°C za zamrzivač

Raspon temperature može varirati između -15 i -24°C za zamrzivač i između 2 i 8°C za hladnjak.



Indikatori temperature pokazuju postavljenu temperaturu. Postavljena temperatura bit će postignuta u roku od 24 sata. Nakon prekida napajanja postavljena temperatura ostaje memorirana.



Indikator LED svjetla ECO se uključuje kada je postavljena preporučena temperatura ili razina.



Isključite funkciju Extra Freeze prije postavljanja različite razine temperature zamrzivača.

4.5 ECO funkcija

Funkcija ECO osigurava minimalnu potrošnju energije s optimalnom temperaturom radi očuvanja hrane.

Tijekom ovog načina rada:

- Postavljena temperatura odjeljka hladnjaka je 4°C.
- Postavljena temperatura odjeljka zamrzivača je -18°C.

Za isključivanje ECO funkcije:

- postavite drukčiju temperaturu. Pogledajte "Podešavanje temperature".
- uključite funkcije Extra Cool i Extra Freeze.

4.6 Extra Cool funkcija

Ako u odjeljak hladnjaka morate umetnuti veliku količinu hrane sobne temperature, na primjer, nakon kupovine namirnica, aktivirajte funkciju Extra Cool. Ova funkcija ubrzava hlađenje i sprječava zagrijavanje već spremljenih namirnica.

Za uključivanje funkcije pritisnite i držite pritisnutom tipku temperature hladnjaka dok se indikator Extra Cool ne uključi.

Funkcija se automatski zaustavlja nakon otprilike 6 sati.

Za isključivanje funkcije Extra Cool prije njezinog automatskog završetka, pritisnite i držite tipku temperature hladnjaka dok se indikator Extra Cool ne isključi.

Za postavljanje drugačije temperature hladnjaka, isključite funkciju Extra Cool. Pogledajte odjeljak „Podešavanje temperature”.

4.7 Extra Freeze funkcija

Funkcija Extra Freeze provodi pred-zamrzavanje i brzo zamrzavanje u nizu u odjeljku za zamrzavanje. Ova funkcija ubrzava zamrzavanje svježih hrane i štiti već pohranjenje prehrambene proizvode od zagrijavanja.



Za zamrzavanje svježih namirnica uključite funkciju Extra Freeze najmanje 4 sata prije stavljanja namirnica u odjeljak za pred-zamrzavanje.

Za uključivanje funkcije Extra Freeze pritisnite i držite pritisnutom tipku temperature zamrzivača dok se indikator Extra Freeze ne uključi.

Ta funkcija automatski se zaustavlja nakon 24 sata.

Za isključivanje funkcije Extra Freeze prije njezinog automatskog završetka, pritisnite i držite tipku temperature zamrzivača dok se indikator Extra Freeze ne isključi.

4.8 Alarm vrata otvorena

Ako su vrata hladnjaka ili zamrzivača ostavljena otvorena oko 5 minuta, uključuje se alarm. Tijekom alarma:

- zvuk je uključen,
- indikatori temperature bljeskaju,
- indikator alarma bljeska.

Unutarnje svjetlo hladnjaka može bljeskati.

Alarm prestaje nakon što zatvorite vrata.

Alarm možete isključiti pritiskom na bilo koju tipku.



Zvuk alarma automatski se isključuje nakon 1 sata.

4.9 Alarm kod visoke temperature



Alarm se aktivira prilikom prvog priključivanja uređaja.

Pretinac za zamrzavanje

Alarm se aktivira kada je temperatura odjeljka zamrzivača previsoka.

Tijekom alarma:

- na zaslonu bljeska simbol **E09**,
- indikator alarma bljeska,
- zvuk alarma je uključen.

Isključivanje alarma

- Pritisnite bilo koji gumb na upravljačkoj ploči za isključivanje alarma. Indikator za alarm i zvuk se isključuju. Na zaslonu se prikazuje **E09** na 5 sekunde i zatim se prikazuje trenutna temperatura zamrzivača.
- Zvuk alarma automatski se isključuje nakon 1 sata. Ako je temperatura i dalje previsoka, alarm se ponovno uključuje.
- Nakon što se temperatura vrati na postavljenu vrijednost, alarm se isključuje, a normalni zaslon se vraća.

4.10 Indikator za promjenu filtra zraka



Filtar zraka zamijenite na svakih 6 mjeseci kako biste osigurali najbolju funkcionalnost.



Pogledajte odjeljak "Postavljanje i zamjena CleanAir+ filtra" u poglavlju "Održavanje i čišćenje" za upute o zamjeni filtra.

4.11 Rest način rada

Način rada Rest osigurava optimalno čuvanje hrane uz minimalnu potrošnju energije tijekom razdoblja nekorištenja.

Da uključite Rest način rada, pritisnite i držite pritisnutu tipku temperature zamrzivača 5 sekundi. Na zaslonu se prikazuje:

-  na indikatoru temperature zamrzivača,
-  na indikatoru temperature hladnjaka.

Dodirnite gumb temperature zamrzivača za uključivanje ili isključivanje načina rada Rest. Indikator temperature zamrzivača se mijenja u  za omogućeni ili u  za onemogućeni način rada Rest.

Način rada Rest uključuje se nakon 3 dana bez interakcije s bilo kojim uređajem. Način rada Rest automatski se isključuje nakon bilo koje interakcije s uređajem.

5. WI-FI POSTAVLJANJE POVEZIVANJA

5.1 Wi-Fi postavljanje povezivanja

Uređaj možete spojiti s kućnom bežičnom mrežom, a zatim ga povezati s mobilnim uređajem. Ova funkcija omogućuje vam daljinsko upravljanje i nadzor uređaja pomoću mobilne aplikacije.

Za spajanje uređaja potrebna je:

- Bežična mreža s internetskom vezom,
- Mobilni uređaj spojen na vašu bežičnu mrežu.

Frekvencija/Protokol	Wi-Fi: 2.4 GHz / 802.11 bgn
Snaga	Wi-Fi 2.4 GHz: <20 dBm
Šifriranje	WPA-PSK, WPA2-PSK, WPA3-Personal

Instaliranje mobilne aplikacije

Poduzmite sljedeće korake za spajanje uređaja na Wi-Fi:

1. Provjerite je li uređaj ukopčan u utičnicu i uključen.
2. Provjerite je li vaš mobilni uređaj spojen na istu bežičnu mrežu na koju želite dodati uređaj.
3. Preuzmite aplikaciju skeniranjem QR koda koji se nalazi na poleđini korisničkog priručnika. Aplikaciju također možete preuzeti izravno iz trgovine aplikacija.
4. Otvorite aplikaciju i registrirajte se kako biste izradili račun.

Konfiguriranje bežične veze uređaja

Slijedite upute u aplikaciji da biste dovršili postupak učitavanja:

1. Pritisnite i držite pritisnutu tipke temperature hladnjaka i zamrzivača 3 sekundi na uređaju.
2. Indikator povezanosti počinje bljeskati i  pojavljuje se na indikatoru temperature hladnjaka.
3. Nastavite slijediti upute u aplikaciji da biste dovršili postupak učitavanja.

4. Indikator povezanosti počinje bljeskati brže tijekom uspostavljanja veze. Nakon uspješnog početka rada, indikator Povezivanje prestaje bljeskati i stalno svijetli. U slučaju neuspjelog povezivanja, indikator povezanosti je isključen.



Pritisnite i držite pritisnutu tipke temperature hladnjaka i zamrzivača 3 sekundi na uređaju kako biste prekinuli vezu.

Onemogućavanje bežične veze uređaja

Wi-Fi vezu možete privremeno onemogućiti. Pritisnite i držite pritisnutu tipke temperature hladnjaka i zamrzivača na 3 sekundi. Isključuje se indikator povezanosti.

Kada je Wi-Fi veza onemogućena, za ponovno uspostavljanje veze pritisnite i držite tipke temperature hladnjaka i zamrzivača na 3 sekunde. Uključen je indikator povezanosti.



Indikator povezanosti počinje bljeskati tijekom uspostavljanja veze.

Resetiranje bežične veze uređaja

Poduzmite sljedeće korake za resetiranje Wi-Fi veze:

1. Provjerite je li uključena funkcija povezivanja.
2. Pritisnite i držite pritisnutu tipke temperature hladnjaka i zamrzivača 7 sekundi na uređaju. Uređaj se dva puta oglašava zvučnim signalom.
3. Indikator povezanosti počinje bljeskati i  pojavljuje se na indikatoru temperature hladnjaka.

Za ponovno uspostavljanje veze ponovite korake opisane u poglavlju "Konfiguriranje bežične veze uređaja".

6. SVAKODNEVNA UPORABA

6.1 Postavljanje police na vratima

Vrata ovog uređaja opremljena su vodilicama koje omogućuju postavljanje police/posuda prema individualnim željama.

Za promjenu mjesta police/posude na vratima:

1. Postupno podignite policu/posudu u smjeru strelica dok se ne oslobodi.
2. Postavite policu/posudu u željeni položaj i nježno je umetnite u držač.

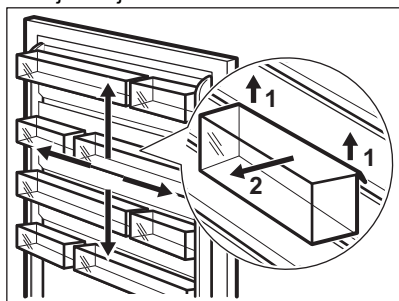

6.2 Pomične police

Stijenke hladnjaka opremljene su nizom vodilica tako da se police mogu postaviti prema želji.

Ovaj je uređaj opremljen i policom koja se sastoji od dva dijela. Prednja polovica police može se postaviti ispod stražnje kako bi se prostor bolje iskoristio.

Za preklapanje police:

1. Lagano izvucite prednju polovicu.
2. Gurnite je u donju vodilicu i ispod druge polovice.

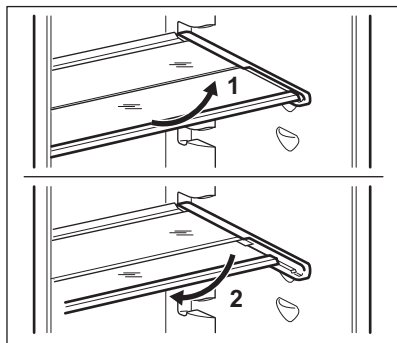

Ne mičite staklenu policu iznad ladice za povrće kako biste osigurali pravilno kruženje zraka.

6.3 GreenZone ladica

U donjem dijelu odjeljka hladnjaka nalazi se ladica na izvlačenje.

Staklena policica GreenZone opremljena je uređajem koji regulira njezino brtvljenje i osigurava optimalnu vlažnost unutar ladice.

6.4 Uklanjanje GreenZone



Prije nego što je izvadite iz hladnjaka, preporučuje se da ispraznite ladicu .

Za vađenje ladice:

1. Izvucite ladicu iz hladnjaka, potpuno izvlačeći vodilice.
2. Pritisnite poklopac vodilica i podignite prednju stranu ladice.

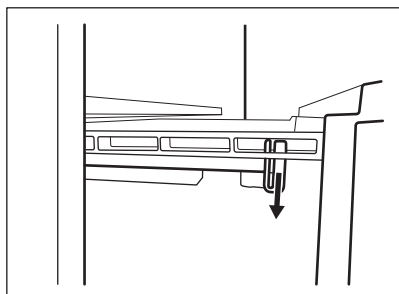

3. Izvucite ladicu dok je istodobno podižete te je odvojite od vodilica.

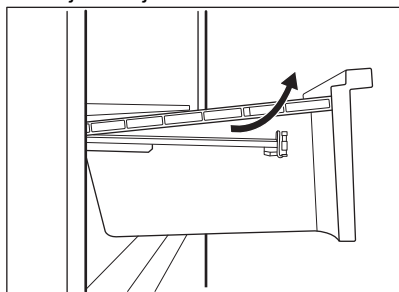

Za ponovno sastavljanje:

1. Izvucite vodilice u potpunosti.

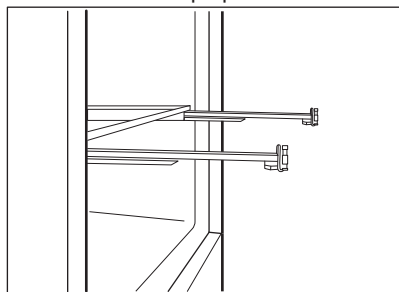

2. Stražnji dio ladice stavite na vodilice.

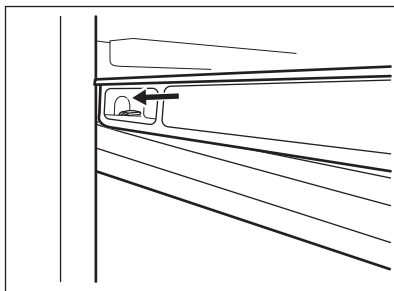
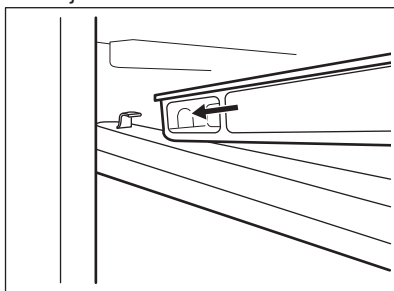

3. Držite prednji dio ladice podignut dok gurate ladicu unutra.

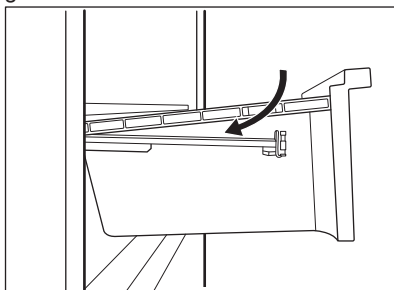

4. Pritisnite prednji dio ladice prema dolje.



Ponovno izvucite ladicu i provjerite je li pravilno postavljena na stražnjim i prednjim kukama.

Za uklanjanje staklenog poklopa ladice GreenZone:

1. Istovremeno odblokirajte bočne hvataljke s obje strane.

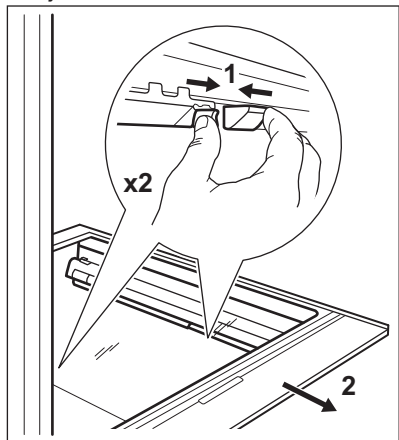

2. Povucite nosač staklene police k sebi.

6.5 Uklanjanje ExtraChill

Iznad ladice GreenZone nalazi se ladica.

Za vađenje ladice:

1. Izvucite ladicu iz hladnjaka.

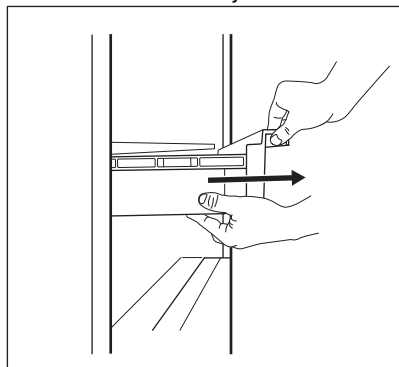

2. Podignite prednji dio ladice.

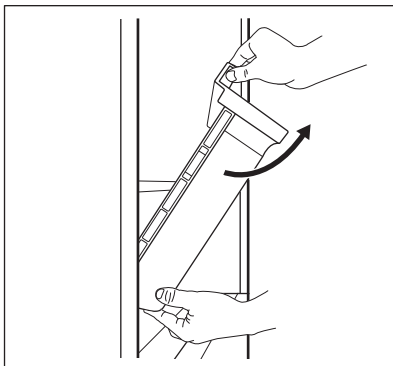

3. Podignite i okrenite ladicu da biste je izvukli iz uređaja.

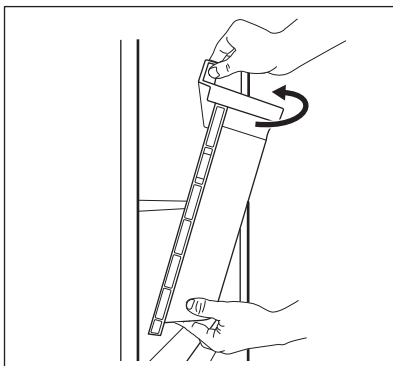

Polica iznad ladice može se izvaditi iz uređaja samo radi čišćenja.

6.6 Stalak za boce

Boce (s otvorom okrenutim prema naprijed) stavite na prethodno postavljenu policu.



Na policu stavljajte samo zatvorene boce.

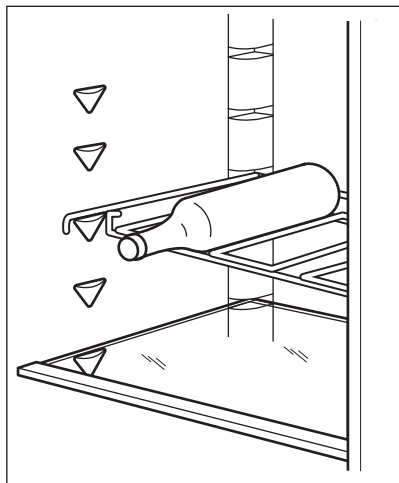

6.7 Kontrola vlage

Staklena GreenZone policica ima uređaj koji regulira njezino brtvljenje i osigurava optimalnu vlažnost unutar ladice.



Ne stavljajte nikakve namirnice na uređaj za kontrolu vlage.

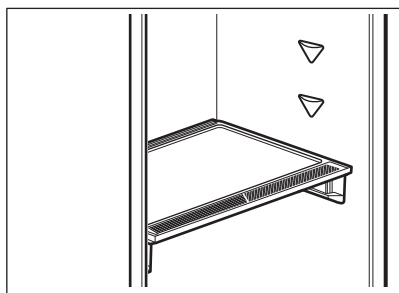

Za uklanjanje uređaja za kontrolu vlage:

1. Otvorite ladicu ispod staklene police i izvucite poklopac.

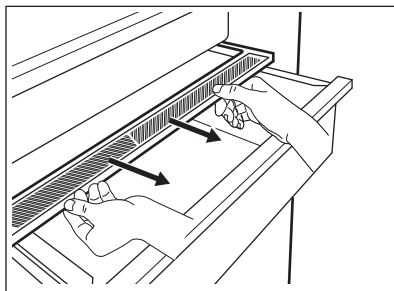

2. Ako trebate zamijeniti bijelu membranu uređaja, uhvatite uređaj u sredinu i povlačenjem poklopca odvojite membranu od poklopca.

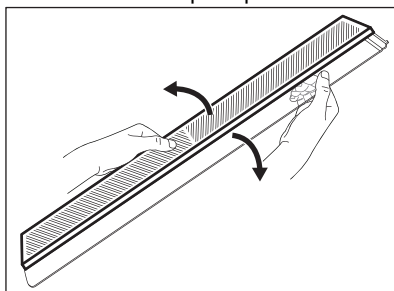

3. Postavite novu membranu u poklopac tako što ćete utisnuti rub membrane u poklopac.

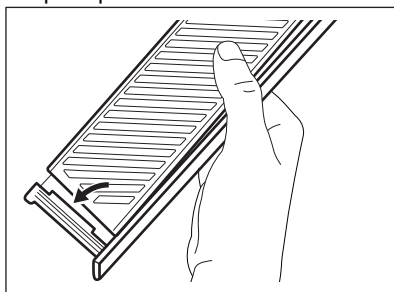

4. Ponovno sastavite uređaj za kontrolu vlage na ladicu.

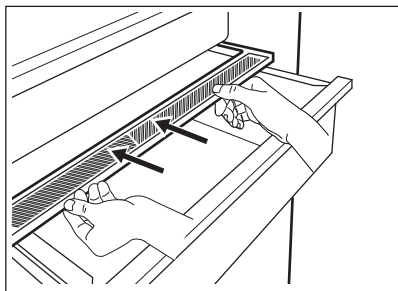

Ovisno o količini i stanju voća i povrća spremljenog u ladici GreenZone, može doći do pojave kondenzacije. U tom slučaju uklonite kondenzat mekom krpom.

6.8 MULTIFLOW

Odjeljak hladnjaka opremljen je MULTIFLOW uređajem koji omogućuje brzo i učinkovitije hlađenje namirnica i održavanje ujednačenije temperature u svakom dijelu odjeljka hladnjaka.

Ovaj se uređaj uključuje automatski kad je potrebno.

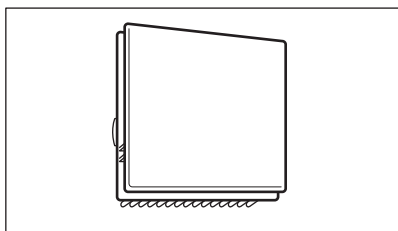

MULTIFLOW radi samo kad su vrata zatvorena.



Nemojte blokirati ventilacijske otvore kako bi se omogućilo bolje hlađenje.

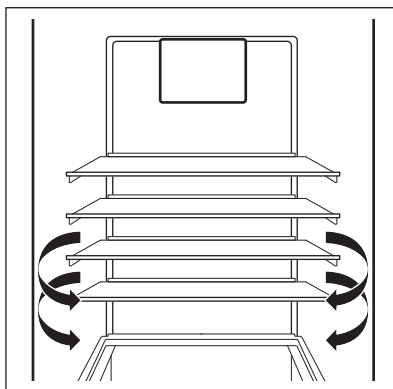

Ne uklanjajte MULTIFLOW ploču. Za čišćenje uređaja nemojte koristiti raspršivač vode ili paru. Upute za čišćenje potražite u poglavlju "Održavanje i čišćenje".

6.9 CleanAir+ filter

U uređaju se nalazi ugljični filter CleanAir+.

Filter pročišćava zrak od neželjenih mirisa u odjeljku hladnjaka, poboljšavajući kvalitetu skladištenja.

Filter i njegovo plastično kućište isporučuju se u plastičnoj vrećici s ostalim priborom (za instalaciju pogledajte odjeljak „Postavljanje i zamjena CleanAir+ filtra” u poglavlju „Održavanje i čišćenje”).

6.10 Zamrzavanje svježe hrane

Prostor za zamrzavanje pogodan je za zamrzavanje svježe hrane i dugotrajno skladištenje smrznute i duboko zamrznute hrane.

Za zamrzavanje svježe hrane aktivirajte funkciju Extra Freezenajmanje 4 sati prije stavljanja hrane u odjeljak zamrzivača.

Spremite svježe namirnice ravnomjerno raspoređene u prvi odjeljak ili gornju ladicu.

Maksimalna količina hrane koja se može zamrznuti bez dodavanja druge svježe hrane tijekom 24 sata navedena je na natpisnoj pločici (naljepnica se nalazi unutar uređaja).

Kad je postupak zamrzavanja završen, uređaj se vraća na prethodno postavljenu temperaturu (pogledajte "Extra Freeze" funkcija).

Za više informacija pogledajte "Savjeti za zamrzavanje"

6.11 Skladištenje zamrznute hrane

Prilikom prvog aktiviranja uređaja ili nakon dužeg razdoblja nekorištenja, prije stavljanja proizvoda u odjeljak pustite uređaj da radi najmanje 3 sata s uključenom funkcijom Extra Freeze.

Ladice za zamrzavanje osiguravaju brz i jednostavan pronalazak željenog paketa hrane. Ako se pohranjuju velike količine namirnica, uklonite sve ladice, osim donje koja mora biti na mjestu kako bi se osigurala dobra cirkulacija zraka.

Namirnice na policama držite najmanje 15 mm od vrata.

OPREZ!

U slučaju neželjenog odmrzavanja, na primjer uslijed nestanka električne energije, ako je napajanje prekinuto dulje od vremena prikazanog na nazivnoj pločici pod "vrijeme odgovora", odmrznute namirnice trebate ubrzo konzumirati ili odmah skuhati, zatim ohladiti i ponovno zamrznuti.

6.12 Otapanje

Prije uporabe duboko smrznuta ili zamrznuta hrana može se otopiti u hladnjaku ili na sobnoj temperaturi, ovisno o vremenu dostupnom za taj postupak.

Male komade možete kuhati i smrznute, izravno iz zamrzivača: u tom će slučaju kuhanje trajati duže.

6.13 Proizvodnja kockica leda

Ovaj je uređaj opremljen jednom ili više posuda za proizvodnju kockica leda.



Ne koristite metalne instrumente za uklanjanje posuda iz zamrzivača.

1. Napunite posude vodom.
2. Posude za led stavite u odjeljak zamrzivača.

7. SAVJETI I POMOĆ

7.1 Savjeti za uštedu energije

- Zamrzivač: Unutarnja konfiguracija uređaja je ona koja osigurava najučinkovitije korištenje energije.
- Hladnjak: Najefikasnija potrošnja energije osigurana je u konfiguraciji s ladicama u donjem dijelu uređaja, i ravnomjerno raspoređenim policama. Položaj ladica na vratima ne utječe na potrošnju energije.
- Nemojte često otvarati vrata ili ih ostavljati otvorena duže no što je potrebno.
- Zamrzivač: Što je hladnija postavka temperature, to je veća potrošnja energije.
- Hladnjak: Ne postavljajte previsoku temperaturu da biste uštedjeli energiju

osim ako to zahtijevaju karakteristike hrane.

- Ako je temperatura okoline visoka i kontrola temperature postavljena na nisku temperaturu, a uređaj je potpuno napunjen, kompresor može raditi neprekidno, uzrokujući formiranje inja ili leda na isparivaču. U tom slučaju podesite kontrolu temperature na višu temperaturu kako bi se omogućilo automatsko odmrzavanje i ušteda energije.
- Osigurajte dobru ventilaciju. Ne prekrivajte ventilacijske rešetke ili rupe.
- Obavezno osigurajte da prehrambeni proizvodi unutar uređaja omogućuju

cirkulaciju zraka kroz namjenske otvore u stražnjoj unutrašnjosti uređaja.

7.2 Savjeti za zamrzavanje

- Funkciju Extra Freeze najmanje 4 sati prije pohranjivanja hrane u zamrzivač.
- Prije zamrzavanja zamotajte i zatvorite svježu hranu u: aluminisjku foliju, prozirnou foliju ili plastične vrećice, hermetički zatvorene posude s poklopcem.
- Za učinkovitije zamrzavanje i odležavanje hranu podijelite na male porcije.
- Preporučuje se stavljanje naljepnica i datuma na svu vašu smrznutu hranu. Ovo će vam pomoći prepoznati hranu i znati kada je treba iskoristiti, prije propadanja.
- Za očuvanje dobre kvalitete, kada se zamrzava hrana bi trebala biti svježā. Osobito voće i povrće treba zamrznuti nakon branja kako bi se sačuvali svi hranjivi sastojci.
- Ne zamrzavajte boce ili limenke s tekućinom, posebno pića koja sadrže ugljični dioksid - tijekom zamrzavanja mogu eksplodirati.
- Ne stavljajte vruću hranu u zamrzivač. Ohladite je na sobnu temperaturu prije stavljanja u odjeljak.
- Da biste izbjegli porast temperature već smrznute hrane, nemojte neposredno uz nju stavljati svježiu nesmrznutu hranu. Hranu sobne temperature stavite u dio odjeljka za zamrzavanje u kojem nema smrznute hrane.
- Ne jedite kockice leda, led od slatke vode ili ledene sladolede odmah nakon što ih izvadite iz zamrzivača. Rizik od smrzavanja.
- Odmrznutu hranu nemojte ponovno zamrzavati. Ako se hrana odmrznula, skuhajte je, ohladite i zamrznite.

7.5 Rok trajanja za odjeljak zamrzivača

Vrsta jela	Rok trajanja (mjeseci)
Kruh	3
Voće (izuzev citrusa)	6 - 12
Povrće	8 - 10
Ostaci hrane bez mesa	1 - 2

7.3 Savjeti za skladištenje zamrznute hrane

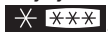
- Odjeljak za zamrzavanje je označen s .
- Viša postavka temperature unutar uređaja može dovesti do kraćeg roka trajanja.
- Cijeli odjeljak zamrzivača pogodan je za skladištenje smrznutih prehrambenih proizvoda.
- Ostavite dovoljno prostora oko hrane kako bi se omogućilo slobodno cirkuliranje zraka.
- Za adekvatno skladištenje, na naljepnici pakiranja pogledajte rok trajanja hrane.
- Važno je zamotati hranu na takav način da sprečite da voda, vlaga ili kondenzacija uđu unutra.

7.4 Savjeti za kupovinu

Nakon kupovine namirnica:

- Pazite da ambalaža nije oštećena - hrana se može pokvariti. Ako je ambalaža napuhana ili vlažna, možda nije bila pohranjena u optimalnim uvjetima, a odmrzavanje je možda već započelo.
- Da biste ograničili postupak odmrzavanja, kupite smrznutu robu na kraju svoje kupovine i transportirajte je u termičkoj i izoliranoj hladnoj vrećici.
- Nakon što se vratite iz trgovine, smrznutu hranu stavite odmah u zamrzivač.
- Ako se hrana odmrznula, čak i djelomično, nemojte je ponovno zamrzavati. Konzumirajte je što je prije moguće.
- Poštujte datum isteka i podatke o skladištenju na pakiranju.

Vrsta jela	Rok trajanja (mjeseci)
Mliječna hrana:	
Maslac	6 - 9
Meki sir (npr. mozzarella)	3 - 4
Tvrđi sir (npr. parmezan, cheddar)	6
Plodovi mora:	
Masna riba (npr. losos, skuša)	2 - 3
Nemasna riba (npr. bakalar, iverak)	4 - 6
Škampi	12
Očišćenje školjke i dagnje	3 - 4
Kuhana riba	1 - 2
Meso:	
Perad	9 - 12
Govedina	6 - 12
Svinjetina	4 - 6
Janjetina	6 - 9
Kobasice	1 - 2
Šunka	1 - 2
Ostaci hrane s mesom	2 - 3

7.6 Savjeti za hlađenje svježih hrane

- Dobra postavka temperature koja osigurava očuvanje svježih hrane je temperatura niža od +4 °C. Viša postavka temperature unutar uređaja može dovesti do kraćeg roka trajanja hrane.
- Prekrijte hranu da biste sačuvali njezinu svježinu i aromu.
- Uvijek koristite zatvorene posude za tekućine i hranu kako biste izbjegli mirise ili neugodne mirise u odjeljku.
- Da biste izbjegli unakrsnu kontaminaciju kuhane i sirove hrane, prekrijte kuhanu hranu i odvojite je od sirove.
- Preporučuje se odmrznuti hranu u hladnjaku.
- Ne stavljajte vruću hranu unutar uređaja. Prije umetanja provjerite je li se ohladila na sobnu temperaturu.
- Da bi se spriječilo bacanje hrane, nove zalih hrane uvijek trebaju biti smještene iza stare.

7.7 Savjeti za hlađenje hrane

- Odjeljak za svježiju hranu je označen (na nazivnoj pločici) s .

- Meso (sve vrste): zamotajte u odgovarajuću ambalažu i stavite na staklenu policu iznad ladice za povrće. Čuvajte meso najviše 1-2 dana.
- Voće i povrće: temeljito očistite (uklonite zemlju) i stavite u posebnu ladicu (ladicu za povrće).
- Preporučljivo je ne čuvati u hladnjaku egzotično voće poput banana, manga, papaje, itd.
- Povrće poput rajčice, krumpira, luka i češnjaka ne treba čuvati u hladnjaku.
- Maslac i sir: stavite u zabrtvljeni spremnik, omotajte aluminijskom folijom ili stavite u polietilensku vrećicu kako biste što je više moguće isključili prisustvo zraka.
- Boce: zatvorite ih čepom i stavite na policu za boce u vratima (ako postoji) ili na stalak za boce.
- Pridržavajte se roka valjanosti proizvoda kako biste znali koliko dugo ih treba čuvati.

8. ODRŽAVANJE I ČIŠĆENJE

UPOZORENJE!

Pogledajte poglavlja sa sigurnosnim uputama.

8.1 Opća upozorenja

OPREZ!

Uređaj isključite iz električne mreže prije bilo kakvih radova na održavanju.



Ovaj uređaj sadrži ugljikovodike u rashladnoj jedinici; održavanje i ponovo punjenje mora izvršiti isključivo ovlašteni tehničar.



Pribor i dijelovi uređaja ne mogu se prati u perilici posuđa.

8.2 Čišćenje unutrašnjosti

Prije prve uporabe uređaja, unutrašnjost i svu unutarnju dodatnu opremu treba oprati mlakom vodom i neutralnim sredstvom za čišćenje kako bi se uklonio tipičan miris potpuno novog proizvoda, a zatim temeljito osušiti.

OPREZ!

Nemojte koristiti deterdžente, abrazivne praške, sredstva za čišćenje na bazi klora ili ulja jer oštećuju površinski sloj.

OPREZ!

Dodatna oprema i dijelovi uređaja nisu prikladni za pranje u perilici posuđa.

OPREZ!

Očistite upravljačku ploču vlažnom krpom. Ne koristite nikakve deterdžente. Nakon čišćenja, obrišite upravljačku ploču mekom krpom.

8.3 Redovito čišćenje

OPREZ!

Nemojte povlačiti, pomicati ili oštetiti cijevi i/ili kabele unutar uređaja.

OPREZ!

Nemojte oštetiti rashladni sustav.

OPREZ!

Prilikom pomicanja ormarića, podignite prednji rub kako bi se izbjeglo grebanje poda.

Redovito čistite opremu:

1. očistite unutrašnjost i dodatnu opremu mlakom vodom i neutralnim sredstvom za čišćenje.
2. Redovito provjeravajte brtve na vratima i čistite ih kako biste bili sigurni da su čiste i bez naslaga.
3. Temeljito isperite i osušite. Najniža policia koja odvaja odjeljak za hlađenje od ostatka ormarića može se ukloniti samo radi čišćenja. Izvucite policu ravno prema van kako biste je uklonili. Pokrovne ploče iznad ladica u odjeljku mogu se izvaditi radi čišćenja.

8.4 Odmrzavanje zamrzivača

Odjeljak zamrzivača je "frost-free". To znači tijekom rada ne može doći do nakupljanja leda na unutarnjim stranicama ni na hrani.

8.5 Odmrzavanje hladnjaka

Odmrzavanje odjeljka hladnjaka je automatsko. Voda koja se kondenzira teče u posudu na kompresoru i hlapi. Posuda se ne može ukloniti.

8.6 Postavljanje i zamjena CleanAir + filtra

CleanAir+ filter je filter s aktivnim ugljenom koji apsorbira loše mirise i omogućuje vam da sačuvate najbolji okus i aromu hrane, bez opasnosti od miješanja mirisa.



Pažljivo rukujte filtrom zraka kako ne biste ogrebali njegovu površinu. Prilikom isporuke, filter se nalazi u plastičnoj vrećici kako bi se sačuvala njegova učinkovitost.

Prije uključivanja uređaja postavite filter zraka.

1. Izvadite filter zraka iz plastične vrećice.
2. Otvorite plastično kućište i stavite naboranu površinu na rešetku, tako da filter smjestite unutar označenog područja na rešetkastoj površini.

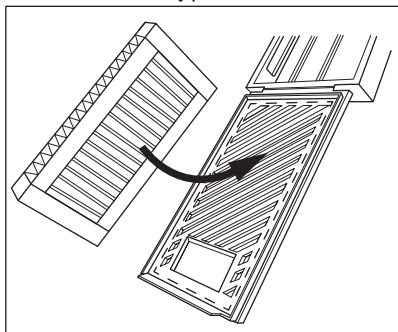

3. Držite filter pritisnutim prema dolje dok zatvarate plastično kućište dok ne začujete klik.

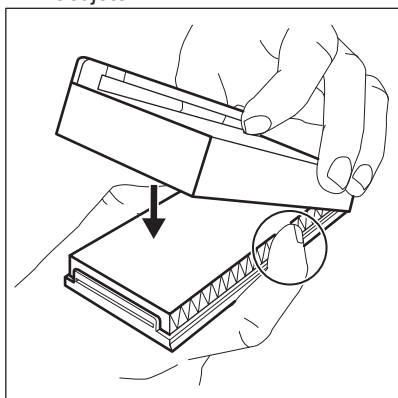

4. Izvadite gornju staklenu policu iz odjeljka hladnjaka. Gurnite plastično kućište s zračnim filtrom na lijevu stranu staklene police.

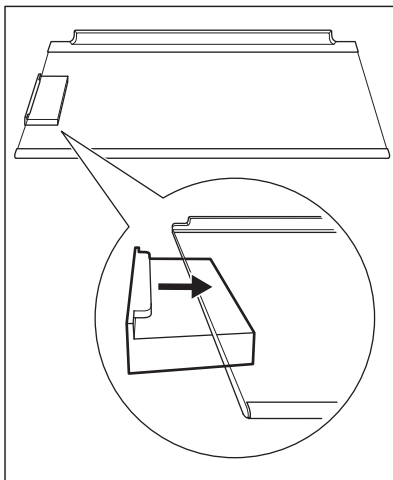

5. Vratite staklenu policu natrag u odjeljak hladnjaka. Pazite da ne udarite filter prilikom umetanja staklene police.

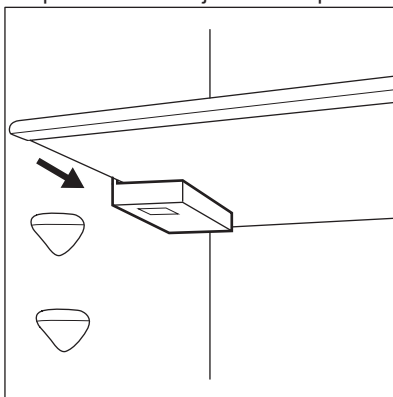

Zamjena filtra zraka

1. Otvorite plastično kućište.

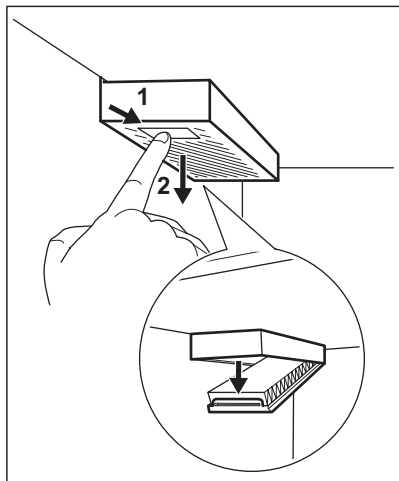

2. Izvucite korišteni filter zraka.
3. Iz plastične vrećice izvadite novi filter zraka i umetnite ga u ladicu.
4. Zatvorite plastično kućište.

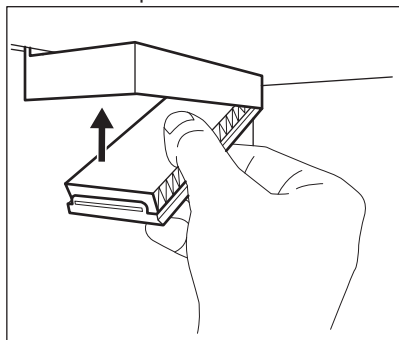

Za najbolje performanse, stavite plastično kućište na odgovarajuće mjesto (s lijeve strane staklene police) i zamijenite filter svakih 6 mjeseci.



Filter zraka predstavlja potrošnu opremu i nije pokriven jamstvom.
Nove zračne filtre možete kupiti od lokalnog distributera.

8.7 Uklanjanje CustomFlex plastičnih vodilica

1. Uklanjanje svih spremnika, kutija i kopči s vrata.

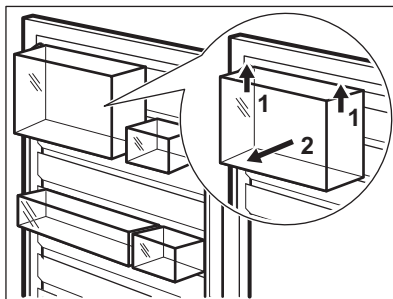

2. Uklonite gornji rukohvat i podignite ga iz središta.

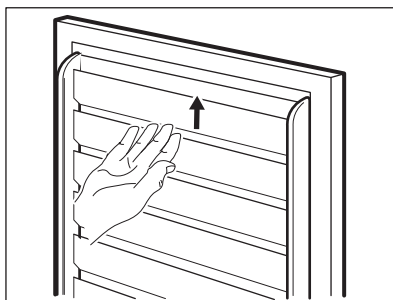

3. Kako biste ih uklonili, ostale vodilice pomaknite prema gore (one čine jedan dio).

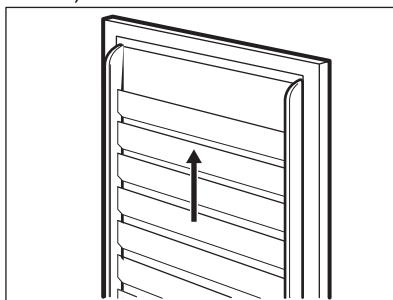

Postavite svu opremu vrata obrnutim redoslijedom.

8.8 Razdoblja nekoristenja

Ako uređaj nećete koristiti dulje vrijeme poduzmite sljedeće mjere opreza:

1. Iskopčajte uređaj iz napajanja.
2. Izvadite svu hranu.
3. Očistite uređaj i sav pribor.
4. Ostavite vrata otvorena kako biste spriječili stvaranje neugodnih mirisa.

9. OTKLANJANJE POTEŠKOĆA

UPOZORENJE!

Pogledajte poglavlja sa sigurnosnim uputama.

9.1 Što učiniti ako ...

Problem	Mogući uzrok	Rješenje
Uređaj ne radi.	Uređaj je isključen.	Uključite uređaj.
	Utikač nije spojen na utičnicu za električnu mrežu.	Ispravno priključite utikač u utičnicu električne mreže.
	U mrežnoj utičnici nema napona.	Na utičnicu priključite drugi električni aparat. Obratite se kvalificiranom električaru.
Uređaj je bučan.	Uređaj nije pravilno niveliran.	Provjerite stoji li uređaj stabilno.
Uključen je zvučni ili vizualni alarm.	Uređaj je nedavno uključen.	Pogledajte "Alarm kod visoke temperature".
	Temperatura u uređaju je visoka.	Pogledajte "Alarm kod visoke temperature".
Uključen je zvučni ili vizualni alarm.	Vrata su otvorena.	Zatvorite vrata.
Kompresor neprestano radi.	Temperatura nije ispravno postavljena.	Pogledajte poglavlje „Upravljačka ploča“.
	Mnogo prehrambenih proizvoda stavljeno je u isto vrijeme.	Pričekajte nekoliko sati, a zatim ponovno provjerite temperaturu.
	Temperatura prostorije je previsoka.	Pogledajte poglavlje „Instalacija“.
	Namirnice stavljene u uređaj bile su pretople.	Prije pohranjivanja ostavite da se namirnice ohlade na sobnu temperaturu.
	Vrata nisu pravilno zatvorena.	Pogledajte odjeljak „Zatvorite vrata“.
	Uključena je funkcija Extra Freeze.	Pogledajte odjeljak "Extra Freeze funkcija".
	Uključena je funkcija Extra Cool.	Pogledajte odjeljak "Extra Cool funkcija".
Kompresor se ne pokreće neposredno nakon pritiska "Extra Freeze" ili "Extra Cool", ili nakon promjene temperature.	Kompresor se uključuje nakon nekog vremena.	To je normalno, nije došlo do pogreške.
Vrata nisu pravilno postavljena ili se sudaraju s ventilacijskom rešetkom.	Uređaj nije dobro niveliran.	Pogledajte upute za postavljanje.
Vrata se ne otvaraju lagano.	Pokušali ste ponovno otvoriti vrata odmah nakon zatvaranja.	
Svjetiljka ne radi.	Svjetiljka je u stanju pripravnosti.	Zatvorite i otvorite vrata.

Problem	Mogući uzrok	Rješenje
	Svjetiljka nije ispravna.	Obratite se najbližem ovlaštenom servisu.
Ima previše inja i leda.	Vrata nisu pravilno zatvorena.	Pogledajte odjeljak „Zatvorite vrata”.
	Brtva je deformirana ili prljava.	Pogledajte odjeljak „Zatvorite vrata”.
	Namirnice nisu ispravno umotane.	Bolje umotajte namirnice.
	Temperatura nije ispravno postavljena.	Pogledajte poglavlje „Upravljačka ploča”.
	Uređaj je potpuno napunjen i postavljen na najnižu temperaturu.	Postavite višu temperaturu. Pogledajte poglavlje „Upravljačka ploča”.
	Temperatura postavljena na uređaju je preniska, a okolna temperatura previsoka.	Postavite višu temperaturu. Pogledajte poglavlje „Upravljačka ploča”.
Voda teče na stražnjoj ploči hladnjaka.	Za vrijeme automatskog procesa odmrzavanja inje se otapa na stražnjoj ploči.	To je ispravno.
Na stražnjoj stjenki hladnjaka ima previše kondenzirane vode.	Vrata su se prečesto otvarala.	Vrata otvarajte samo kad je potrebno.
	Vrata nisu bila potpuno zatvorena.	Uvjerite se da su vrata potpuno zatvorena.
	Pohranjena hrana nije bila umotana.	Hranu umotajte u odgovarajuću ambalažu prije nego što je pohranite u uređaj.
Nije moguće postaviti temperaturu.	Uključena je Extra Freeze funkcija ili Extra Cool funkcija.	Ručno isključite Extra Freeze funkciju ili Extra Cool funkciju, ili pričekajte s podešavanjem temperature dok se funkcija ne isključi automatski. Pogledajte odjeljak "Extra Freeze funkcija" ili "Extra Cool funkcija".
Temperatura u uređaju je preniska/previsoka.	Temperatura nije postavljena ispravno.	Postavite višu/nižu temperaturu.
	Vrata nisu pravilno zatvorena.	Pogledajte odjeljak „Zatvorite vrata”.
	Temperatura namirnica je previsoka.	Prije spremanja namirnica ostavite ih da se ohlade na sobnu temperaturu.
	Odjednom ste spremili puno namirnica.	Istodobno stavljajte manje namirnica.
	Vrata su se često otvarala.	Vrata otvarajte samo kad je potrebno.
	Uključena je funkcija Extra Freeze.	Pogledajte odjeljak "Extra Freeze funkcija".
	Uključena je funkcija Extra Cool.	Pogledajte odjeljak "Extra Cool funkcija".
	U uređaju nema strujanja hladnog zraka.	Provjerite da u uređaju postoji strujanje hladnog zraka. Pogledajte poglavlje „Savjeti i pomoć”.



Ako ovi savjeti ne daju željene rezultate, kontaktirajte najbliži ovlašteni servisni centar.

9.2 Zamjena žarulje

Uređaj je opremljen dugotrajnim unutarnjim LED svjetlom.

Samo je servisu dopušteno zamijeniti uređaj za osvjetljenje. Obratite se ovlaštenom servisnom centru.

9.3 Zatvorite vrata

1. Očistite brtve na vratima.
2. Po potrebi podesite vrata. Pogledajte poglavlje "Instalacija".
3. Ako je potrebno, zamijenite neispravne brtve na vratima. Za više informacija kontaktirajte ovlašteni servisni centar.

10. BUKA

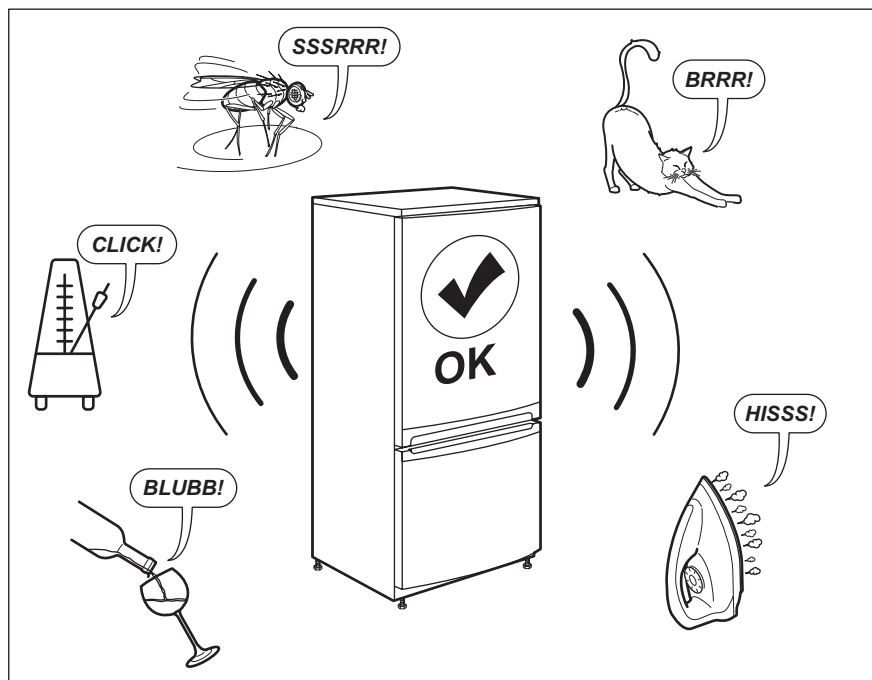

11. TEHNIČKI PODACI

Tehničke informacije nalaze se na natpisnoj pločici na unutarnjoj strani uređaja i na energetskej naljepnici.

QR kod na energetskej naljepnici isporučenoj s uređajem pruža internetsku poveznicu do podataka koji se odnose na performanse uređaja u EU EPREL bazi podataka. Energetskej naljepnicu čuvajte za referencu

zajedno s korisničkim priručnikom i svim ostalim dokumentima koji se isporučuju s ovim uređajem.

Iste informacije poput naziva modela i broja proizvoda, koje se nalaze na natpisnoj pločici uređaja, moguće je pronaći i u EPREL-u pomoću poveznice <https://eprel.ec.europa.eu>.

Za detaljne informacije o energetskej naljepnici pogledajte poveznicu www.theenergylabel.eu.

12. INFORMACIJE ZA ISPITNE USTANOVE

Postavljanje i priprema uređaja za potvrdu bilo kojeg Eco dizajna (EcoDesign) mora biti u skladu s EN 62552 (EU). Zahtjevi ventilacije, dimenzije otvora i minimalne udaljenosti sa stražnje strane moraju biti kako

je navedeno u "Instalacija" ovog korisničkog priručnika. Za sve dodatne informacije, uključujući planove utovara, obratite se proizvođaču.

13. BRIGA ZA OKOLIŠ

Reciklirajte materijale sa simbolom . Ambalažu za recikliranje odložite u prikladne spremnike. Pomozite u zaštiti okoliša i ljudskog zdravlja, kao i u recikliranju otpada od električnih i elektroničkih uređaja. Uređaje

označene simbolom  ne bacajte zajedno s kućnim otpadom. Proizvod odnesite na lokalno reciklažno mjesto ili kontaktirajte nadležnu službu.

Добро дошли у Electrolux! Хвала што сте изабрали наш уређај.



Прибавите савете за коришћење, брошуре и информације за решавање проблема, сервис и поправку:
www.electrolux.com/support

Задржано право измена.

САДРЖАЈ

1. ИНФОРМАЦИЈЕ О БЕЗБЕДНОСТИ.....	28
2. БЕЗБЕДНОСНА УПУТСТВА.....	30
3. МОНТАЖА.....	32
4. РУКОВАЊЕ.....	35
5. WI-FI ПОДЕШАВАЊЕ ПОВЕЗИВАЊА.....	38
6. СВАКОДНЕВНА УПОТРЕБА.....	39
7. НАПОМЕНЕ И САВЕТИ.....	44
8. НЕГА И ЧИШЋЕЊЕ.....	47
9. РЕШАВАЊЕ ПРОБЛЕМА.....	50
10. БУКА.....	53
11. ТЕХНИЧКИ ПОДАЦИ.....	54
12. ИНФОРМАЦИЈЕ ЗА ИНСТИТУТЕ ЗА ТЕСТИРАЊЕ.....	54
13. ЕКОЛОШКА ПИТАЊА.....	54

1. ⚠ ИНФОРМАЦИЈЕ О БЕЗБЕДНОСТИ

Пре инсталације и коришћења уређаја, пажљиво прочитајте приложено упутство. Произвођач није одговоран за било какве повреде или штету које су резултат неисправне инсталације или употребе. Чувајте упутство за употребу на безбедном и приступачном месту за будуће коришћење.

1.1 Безбедност деце и осетљивих особа

- Овај уређај могу да користе деца старија од 8 година и особе са смањеним физичким, чулним или менталним способностима, као особе којима недостају искуство и знање, уколико им се обезбеди надзор или им се дају упутства у вези са употребом уређаја на безбедан начин и уколико схватају могуће опасности. Деца узраста између 3 године и 8 година и особе са веома опсежним и сложеним инвалидитетом смеју да пуне и

празне уређај под условом да су прописно упућени. Децу млађу од 3 године треба удаљити од уређаја уколико нису под непрекидним надзором.

- Децу треба контролисати како се не би играла са уређајем и мобилним уређајима са апликацијом.
- Деца не смеју да обављају чишћење и корисничко одржавање уређаја без надзора.
- Држите сву амбалажу даље од деце и одложите је на одговарајући начин.

1.2 Опште мере безбедности

- Уређај је намењен само за чување хране и пића.
- Овај уређај је намењен за употребу у једном домаћинству у затвореним просторима.
- Уређај се може користити у канцеларијама, хотелским собама, мотелима, пансионима, сеоским туристичким домаћинствима и сличним објектима за смештај где употреба не би превазилазила (просечан) ниво потрошње по домаћинству.
- Да бисте спречили загађивање хране, пратите следећа упутства:
 - не отварајте врата на дуже време;
 - редовно чистите површине које могу доћи у додир са храном и доступне системе одвода;
 - сирово месо и рибу држите у погодним судовима у фрижидеру тако да не додирују друге намирнице и не капљу на њих.
- УПОЗОРЕЊЕ: Не дозволите зачепљивање вентилационих отвора на кућишту уређаја или уградног елемента.
- УПОЗОРЕЊЕ: Не користите механичка и друга средства да бисте убрзали процес одмрзавања, осим она која је произвођач препоручио.
- УПОЗОРЕЊЕ: Немојте оштетити коло расхладно средства.

- **УПОЗОРЕЊЕ:** Не користите електричне уређаје унутар одељака за чување хране у уређају осим ако такву врсту уређаја не препоручује произвођач.
- Немојте користити млаз воде или пару за чишћење уређаја.
- Уређај очистите влажном меком крпом. Користите искључиво неутралне детерџенте. Немојте користити абразивне производе, абразивне јастучиће за чишћење, раствараче или металне предмете.
- Ако ће уређај стајати празан дуже време, искључите га, одмрзните, очистите, осушите и оставите врата отворена да у њему не би настала буђ.
- Немојте у овом уређају држати експлозивне материје као што су лименке аеросола са запаљивим потисним гасом.
- Уколико је кабл за напајање оштећен, мора да га замени произвођач, овлашћени сервисни центар или квалификована лица како би се избегла опасност.

2. БЕЗБЕДНОСНА УПУТСТВА

2.1 Монтажа

УПОЗОРЕЊЕ!

Само квалификована особа може да инсталира овај уређај.

- Уклоните комплетну амбалажу.
- Немојте да инсталирате или користите оштећен уређај.
- Придржавајте се упутстава за монтажање које сте добили уз уређај.
- Увек водите рачуна приликом померања уређаја зато што је тежак. Увек користите заштитне рукавице и затворену обућу.
- Проверите да ли ваздух може да циркулише око уређаја.
- При првој инсталацији или након промене смера отварања врата сачекајте најмање 4 сата пре укључивања уређаја на извор напајања. Ово ће омогућити да се уље слије назад у компресор.

- Пре обављања било каквих радњи на уређају (нпр. промене смера отварања врата), искључите уређај извлачењем утикача из мрежне утичнице.
- Не монтирајте уређај близу радијатора или шпорета, пећница или плоча за кување, осима ако другачије није наведено у упутству за монтажање.
- Не излажите уређај киши.
- Не монтирајте уређај на местима која су изложена директној сунчевој светлости.
- Немојте да инсталирате уређај у областима које су сувише влажне или сувише хладне.
- Када померате уређај, подигните предњу ивицу да се не би изгребао под.

2.2 Прикључење на електричну мрежу

УПОЗОРЕЊЕ!

Ризик од пожара и струјног удара.

УПОЗОРЕЊЕ!

При позиционирању уређаја водите рачуна да не истегнете или оштетите кабл за напајање.

УПОЗОРЕЊЕ!

Немојте да користите адаптере са више утичница и продужне каблове.

- Уређај мора да буде уземљен.
- Уверите се да су параметри на плочици са техничким карактеристикама компатибилни са одговарајућим параметрима електричне мреже за напајање.
- Увек користите прописно уграђену утичницу са заштитом од струјног удара.
- Водите рачуна да не оштетите електричне компоненте (нпр. струјни утикач, кабл за напајање, компресор). За замену електричних компоненти обратите се овлашћеном сервису или електричару.
- Кабл за напајање мора остати испод висине струјног утикача.
- Прикључите главни кабл за напајање на зидну утичницу тек на крају инсталације. Водите рачуна да постоји приступ мрежном утикачу након инсталације.
- Не вуците кабл за напајање како бисте искључили уређај. Кабл искључите тако што ћете извући утикач из утичнице.

2.3 Употреба

УПОЗОРЕЊЕ!

Постоји ризик од повреде, опекотина, струјног удара или пожара.



Уређај садржи природан запаљиви гас изобутан (R600a), који је веома повољан по животну средину. Водите рачуна да не оштетите коло расхладног средства које садржи изобутан.

- Немојте да мењате спецификацију овог уређаја.

- Не стављајте електричне уређаје (нпр. апарате за сладолед) у уређај ако их није одобрио произвођач.
- Ако дође до оштећења расхладног кола, уверите се да у просторији нема пламена и извора паљења. Проветрите просторију.
- Не дозволите врућим предметима да додирну пластичне делове уређаја.
- Не стављајте газирана пића у одељак замрзивача. Доћи ће до повећања притиска унутар суда.
- У уређају не држите запаљиве гасове и течности.
- Запаљиве материје или предмете натопљене запаљивим материјама немојте стављати унутар и поред уређаја или на њега.
- Не додирујте компресор и кондензатор. Они су врели.
- Не делите своју лозинку за Wi-Fi.
- Немојте уклањати или додиривати предмете из одељка замрзивача ако су вам руке мокре или влажне.
- Не замрзавајте поново храну која се већ одмрзла.
- Пратите упутства за складиштење дата на амбалажи смрзнуте хране.
- Умотајте намирнице у неки материјал за чување хране пре него што их ставите у одељак замрзивача.
- Не дозволите да храна дође у контакт са унутрашњим зидовима одељака за кућне апарате.

2.4 Унутрашње осветљење

УПОЗОРЕЊЕ!

Ризик од струјног удара.

- Овај производ садржи један или више светлосних извора класе енергетске ефикасности F.
- Када се ради о сијалицама унутар производа и резервних делова, сијалице које се продају засебно: Ове сијалице су намењене да издрже екстремне физичке услове у кућним апаратима, као што су температура, вибрације, влага, или су намењене да сигнализирају информације о радном стању уређаја. Нису предвиђене за употребу у другим уређајима и нису

погодне за осветљавање просторија у домаћинству.

2.5 Нега и чишћење

УПОЗОРЕЊЕ!

Постоји ризик од повреде или оштећења уређаја.

- Пре чишћења искључите уређај и извуците утикач из зидне утичнице.
- Овај уређај садржи угљоводонике у јединици за хлађење. Само квалификована особа може да обавља одржавање и пуњење ове јединице.
- Редовно проверавајте отвор уређаја и, уколико је потребно, очистите га. Уколико је овај отвор запушен, отопљена вода ће се скупљати на дну уређаја.

2.6 Сервисирање

- Ради оправке уређаја обратите се овлашћеном сервисном центру. Користите само оригиналне резервне делове.
- Имајте на уму да самостална или нестручна поправка може угрозити безбедност и поништити гаранцију.
- Следећи резервни делови доступни су барем 7 година након укидања модела: термостати, термосензори, штампана кола, извори светлости, кваке, шарке, плехови и корпе. Заптивке врата су

доступне барем 10 година након укидања модела. Трајање тог периода може бити дуже у вашој земљи. За више информација посетите наш веб-сајт.

- Имајте на уму да су неки од ових резервних делова доступни само стручним сервисерима и да не одговарају сви резервни делови свим моделима.

2.7 Одлагање

УПОЗОРЕЊЕ!

Опасност од повређивања или гушења.

- Одвојте кабл за напајање уређаја од мрежног напајања.
- Одсеците кабл за напајање и баците га у смеће.
- Уклоните врата да бисте спречили да се деца и кућни љубимци затворе унутар уређаја.
- Струјно коло фрижидера и изолациони материјали овог уређаја не оштећују озон.
- Изолациона пена садржи запаљиве гасове. Обратите се општинским органима да бисте сазнали како да правилно одложите уређај у отпад.
- Немојте да оштетите део за хлађење који је близу грејног тела.

3. МОНТАЖА

УПОЗОРЕЊЕ!

Погледајте одељке „Безбедност“.

3.1 Димензије

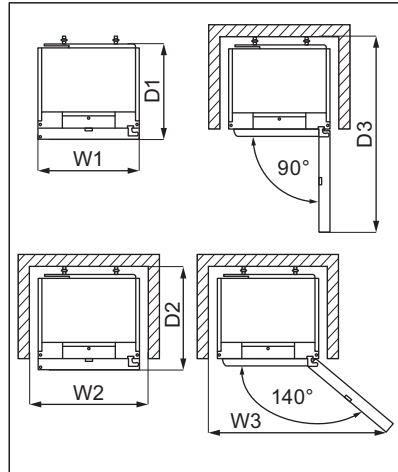
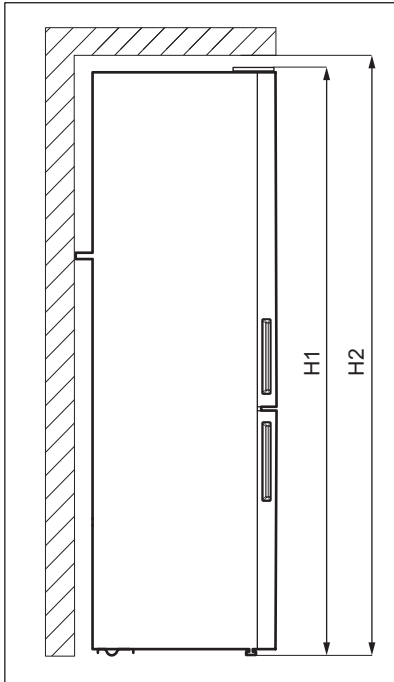

Укупне димензије ¹

H1	mm	1870
W1	mm	595
D1	mm	639

¹ висина, ширина и дубина уређаја без ручке

Потребан простор за коришћење ²

H2	mm	1900
W2	mm	600
D2	mm	700

² висина, ширина и дубина уређаја, укључујући ручицу, плус простор потребан за слободну циркулацију расхладног ваздуха

Укупан простор потребан за коришћење ³

H2	mm	1900
W3	mm	1031
D3	mm	1256

³ висина, ширина и дубина уређаја, укључујући ручицу, плус простор потребан за слободну циркулацију расхладног ваздуха, плус простор потребан да се омогући отварања врата до минималног угла који омогућава уклањање целе унутрашње опреме

3.2 Локација

Није предвиђено да се овај уређај користи као уградни уређај.

Ако се не постави да стоји самостално и уз поштовање димензија слободног простора, уређај ће радити исправно, али

потрошња електричне енергије може мало да се повећа.

Да бисте осигурали максималну употребљивост уређаја, не смете га монтирати на место изложено директној сунчевој светлости. Не монтирајте уређај близу извора топлоте (пећница, шпорет, радијатори, уређаји за кување, плоче за кување или плоче са уграђеним аспиратором) осим ако другачије није наведено у упутству за монтажу. Уверите се да ваздух може слободно да пролази иза кухињског елемента.

Овај уређај треба поставити на суво и добро проветравано место у затвореном простору.

Да би се обезбедиле најбоље радне карактеристике уређаја постављеног испод viseћег зидног елемента, мора се поштовати минимално растојање изнад горње површине уређаја. Идеално би било да се уређај не поставља испод viseћих зидних елемената. Једна или више подесивих ножица уређаја стојећег елемента обезбеђују да уређај буде нивелисан.

ОПРЕЗ

Ако постављате уређај на зид, користите задње одстојнике или држите минимално растојање наведено у упутству за инсталацију.

ОПРЕЗ

Ако уређај постављате уз зид, потражите у упутству за монтажу колико износи минимално растојање између зида и бочне стране уређаја на којој су шарке врата како би било довољно простора за отварање врата када се унутрашња опрема уклони (нпр. при чишћењу).

Овај уређај је предвиђен за рад на температури средине у распону од 10°C до 43°C.



Правилан рад уређаја се може гарантовати искључиво у оквиру наведеног температурног опсега.



У случају било какве сумње у вези са монтажом уређаја, обратите се продавцу, нашем корисничком сервису или најближем овлашћеном сервисном центру.



Морате омогућити искључивање уређаја из напајања. Зато утикач кабла за напајање мора да буде лако приступачан након инсталације.

3.3 Прикључење на електричну мрежу

- Пре прикључивања, уверите се да напон и фреквенција приказани на плочици са техничким карактеристикама одговарају вашем кућном напајању.
- Уређај мора да буде уземљен. У ту сврху је обезбеђен утикач за кабл за напајање са контактом. Ако утикач за кућно напајање није уземљена, повежите апарат са засебним уземљењем у складу са тренутним прописима, консултујући квалификованог електричара.
- Произвођач одбија сву одговорност ако се горе наведене мере предострожности не поштују.

3.4 Нивелисање



Равнање врата зависи од правилног нивелисања.

Препоручујемо да уређај испразните пре обављања ове операције.

При постављању уређаја пазите на то да стоји водоравно. То може да се постигне помоћу две подесиве ножице са предње доње стране уређаја.

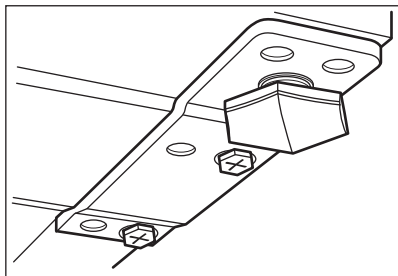

3.5 Задњи одстојници



Погледајте посебан документ са упутством за монтажу и прекретање врата.

⚠ ОПРЕЗ

Ако уређај постављате као самостојећи и наслањате га на зид, ставите задње одстојнике да бисте осигурали минимално растојање потребно за циркулацију ваздуха. Користите испоручене задње одстојнике као што је назначено у упутству за монтажу.

3.6 Прекретање врата

Погледајте посебан документ са упутством за монтажу и прекретање врата.

⚠ ОПРЕЗ

Издржљивим материјалом заштитите под од гребања у свакој фази прекретања врата.

4. РУКОВАЊЕ

4.1 Командна табла

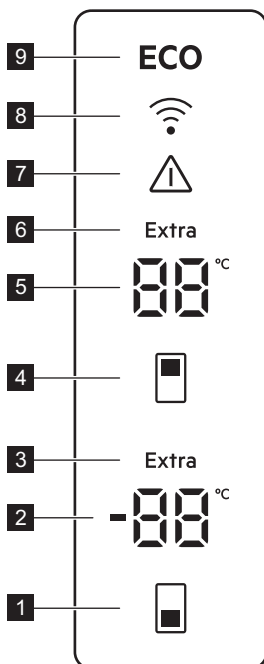

- 1 Дугме за температуру замрзивача
- 2 Индикатор одељка замрзивача
- 3 Индикатор Extra Freeze
- 4 Дугме за температуру фрижидера
- 5 Индикатор одељка фрижидера
- 6 Индикатор Extra Cool
- 7 Индикатор аларма
- 8 Индикатор повезивања
- 9 Индикатор ECOMETER

4.2 Укључивање

1. Утакните утикач у зидну утичницу.
2. Истовремено притисните и задржите дугмад за температуру фрижидера и замрзивача у трајању од 10 секунди.

На дисплеју се приказује треперећи индикатор .

4.3 Искључивање

1. Истовремено притисните и задржите дугмад за температуру фрижидера и замрзивача у трајању од 10 секунди.

На дисплеју се приказује треперећи индикатор .

2. Уређај је искључен и постојани индикатор  замењује температуру фрижидера. Извучите кабл за напајање из утичнице.

4.4 Регулација температуре

Подесите температуру уређаја притискањем дугмади за температуру. Препоручене подешене температуре су:

- +4°C за фрижидер
- -18°C за замрзивач

Температурни опсег може да варира између -15 и -24°C за замрзивач и између 2 и 8°C за фрижидер.



Индикатори температуре показују подешену температуру. Подешена температура биће достигнута у року од 24 часова. У случају нестанка струје, подешена температура остаје сачувана.



LED светло индикатора ECO је упаљено када се подеси препоручена температура или ниво.



Искључите функцију Extra Freeze пре постављања другачијег нивоа температуре замрзивача.

4.5 ECO функција

Функција ECO обезбеђује минималну потрошњу енергије уз оптималну температуру за чување намирница.

Током овог режима:

- Постављена температура одељка за фрижидер је 4°C.
- Постављена температура одељка за фрижидер је -18°C.

Да бисте деактивирали функцију ECO:

- подесите другачију температуру. Погледајте одељак „Регулација температуре”.
- активирајте функције Extra Cool и Extra Freeze.

4.6 Функција Extra Cool

Ако је потребно да у одељак фрижидера убаците велику количину намирница на амбијенталној температури, на пример након куповине намирница, активирајте функцију Extra Cool. Ова функција убрзава хлађење и спречава загревање похрањених намирница.

Да бисте активирали функцију, притисните и држите дугме за температуру фрижидера док индикатор Extra Cool не засветли.

Функција се аутоматски зауставља након приближно 6 часова.

Да бисте деактивирали функцију Extra Cool пре аутоматског завршетка, притисните и задржите дугме за температуру фрижидера док се индикатор Extra Cool не искључи.

Да бисте подесили другачију температуру фрижидера, искључите функцију Extra

Cool. Погледајте одељак „Регулација температуре“.

4.7 Функција Extra Freeze

Функција Extra Freeze предзамрзава, а затим и брзог замрзава у одељку замрзивача. Ова функција убрзава замрзавање свежих намирница и штити раније похрањене намирнице од загревања.



За замрзавање свеже хране, активирајте функцију Extra Freeze најмање 4 сата пре стављања хране да би се обавило предзамрзавање.

Да бисте активирали функцију Extra Freeze, притисните и задржите дугме за температуру замрзивача док индикатор Extra Freeze не засветли.

Ова функција се аутоматски зауставља након 24 сата/и.

Да бисте деактивирали функцију Extra Freeze пре аутоматског завршетка, притисните и задржите дугме за температуру замрзивача док се индикатор Extra Freeze не искључи.

4.8 Аларм за отворена врата

Ако фрижидер или врата замрзивача остану отворени приближно 5 минута, аларм се активира. Током аларма:

- звук је укључен,
- индикатори температуре трепере,
- индикатор аларма трепери.

Унутрашње светло фрижидера такође може да трепери.

Аларм се зауставља након затварања врата.

Аларм можете да искључите притиском на било које дугме.



Звучни сигнал се аутоматски искључује после 1 час.

4.9 Аларм за високу температуру



Аларм се активира када први пут прикључите уређај.

Одељак замрзивача

Аларм се активира када је температура одељка замрзивача превисока.

Током аларма:

- На дисплеју се види треперећи текст **E09**,
- индикатор аларма трепери,
- звучни сигнал аларма је укључен.

Искључивање аларма

- Притисните било које дугме на командној табли да бисте искључили аларм. Индикатор и звучни сигнал аларма се искључују. Дисплеј се приказује **E09** на 5 секунде, а затим се приказује тренутна температура замрзивача.
- Звучни сигнал аларма се аутоматски искључује после 1 часова. Ако је температура још увек превисока, аларм се поново активира.
- Када се уређај врати на подешену температуру, аларм се искључује и дисплеј се враћа у нормално стање.

4.10 Индикатор промене филтера ваздуха



Филтер ваздуха мењајте на сваких 6 месеци да бисте обезбедили најбољу функционалност.

Погледајте "Инсталирање и замена CleanAir+ филтера" одељак у "Нега и чишћење" поглављу са упутствима за замену.

4.11 Режим Rest

Режим Rest обезбеђује оптимално чување намирница уз истовремено минимизирање потрошње енергије у периодима нерада.

Да бисте омогућили режим Rest, притисните и држите дугме за температуру замрзивача у трајању од 5 секунди. Дисплеј приказује:

-  на индикатору температуре замрзивача,
-  на индикатору температуре фрижидера.

Додирните дугме за температуру замрзивача да бисте укључили или искључили режим Rest. Индикатор температуре замрзивача се мења у  за

омогућен или  за онемогућен режим Rest.

Режим Rest се активира после 3 дана без интеракције са уређајем. Режим Rest се аутоматски деактивира након било какве интеракције са уређајем.

5. WI-FI ПОДЕШАВАЊЕ ПОВЕЗИВАЊА

5.1 Wi-Fi подешавање повезивања

Уређај можете повезати са кућном бежичном мрежом и затим са мобилним уређајем. Ова функционалност вам омогућава да контролишете и надгледате свој уређај на даљину помоћу мобилне апликације.

Да бисте повезали апарат потребно вам је:

- Бежична мрежа са интернет везом,
- Мобилни уређај повезан на вашу бежичну мрежу.

Фреквенција/протокол	Wi-Fi: 2.4 GHz/802.11 bgn
Снага	Wi-Fi 2.4 GHz: <20 dBm
Шифровање	WPA-PSK, WPA2-PSK, WPA3-Personal

Инсталирање мобилне апликације

Предузмите следеће кораке да бисте уређај повезали на Wi-Fi:

1. Побрините се да је уређај буде прикључен на утичницу и укључен.
2. Побрините се да мобилни уређај буде повезан са истом бежичном мрежом којој желите да додате апарат.
3. Преузмите апликацију скенирањем QR кода који се налази на задњој корици корисничког упутства. Апликацију такође можете да преузмете директно из продавнице апликација.
4. Отворите апликацију и региструјте се да бисте креирали налог.

Конфигурисање бежичне везе уређаја

Пратите упутства у апликацији да бисте довршили процес повезивања:

1. Притисните и држите дугме за температуру фрижидера и замрзивача у трајању од 3 секунди.
2. Индикатор повезивања почиње да трепери и појављује се  на индикатору температуре фрижидера.
3. Наставите да пратите упутства у апликацији да бисте довршили процес повезивања.
4. Индикатор повезивања почиње брже да трепери током успостављања везе. Након успешног повезивања, индикатор повезивања престаје да трепери и остаје укључен. Ако је повезивање неуспешно, индикатор повезивања је искључен.



Притисните и држите дугме за температуру фрижидера и замрзивача у трајању од 3 секунди да бисте прекинули везу.

Онемогућавање бежичне везе уређаја

Привремено можете да онемогућите Wi-Fi везу. Истовремено притисните и задржите дугмад за температуру фрижидера и замрзивача у трајању од 3 секунде. Индикатор повезивања се искључује.

Када се Вај-фај веза онемогући, да бисте аутоматски поново успоставили везу притисните дугмад за температуру фрижидера и замрзивачаи задржите на 3 секунде. Индикатор повезивања се укључује.



Индикатор повезивања трепери током успостављања везе.

Успостављање почетних вредности бежичне везе апарата

Предузмите следеће кораке да бисте ресетовали везу Wi-Fi:

1. Проверите да ли је функција за повезивање укључена.
2. Притисните и држите дугме за температуру фрижидера и замрзивача у трајању од 7 секунди. Уређај треба да огласи два звучна сигнала.

3. Индикатор повезивања почиње да трепери и појављује се **RF** на индикатору температуре фрижидера.

Да бисте поново успоставили везу, поновите све кораке описане у одељку „Конфигурирање бежичне везе уређаја”.

6. СВАКОДНЕВНА УПОТРЕБА

6.1 Позиционирање полица у вратима

Врата овог уређаја опремљена су вођицама које омогућавају полицама/корпама да буду аранжирани у складу са жељама корисника.

Да промените распоред полица/корпи:

1. Постепено оджите полицу/корпу у правцу стрелица док се не ослободи.
2. Ставите полицу/корпу на жељени положај и пажљиво је убаците у вођице.

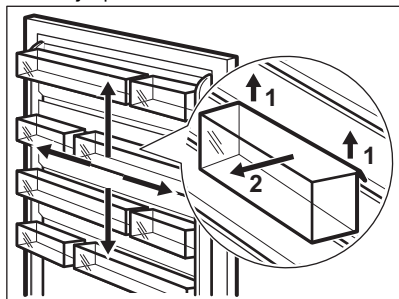

6.2 Покретне полице

Зидови фрижидера су опремљени са неколико клизача тако да се полице могу постављати према жељи.

Овај уређај има и једну полицу која се састоји од два дела. Предња половина полице може се поставити испод друге половине како би се боље искористио простор.

Да бисте склопили полицу:

1. Пажљиво извуците предњу половину.

2. Гурните је у доњу шину, испод друге половине.

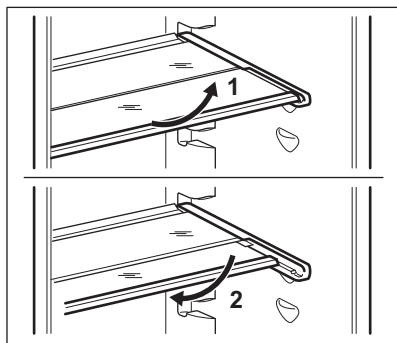

Немојте да померате стаклену полицу изнад фиоке за поврће да не бисте пореметили правилно струјање ваздуха.

6.3 Фиока GreenZone

У доњем делу одељка фрижидера налази се фиока на извлачење.

Стаклена полица GreenZone је опремљена уређајем који регулише његово заптивање и омогућава оптималну влажност унутар фиоке.

6.4 Вађење фиоке GreenZone



Препоручује се да фиоку испразните пре вађења из фрижидера.

Да бисте извадили фиоку:

1. Повуците фиоку из фрижидера тако да се шине извуку до краја.
2. Притисните поклопац шина и подигните предњи крај фиоке.

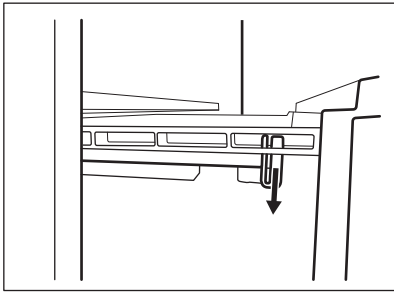

3. Извуците фиоку док је подигнута и откачите је са шине.

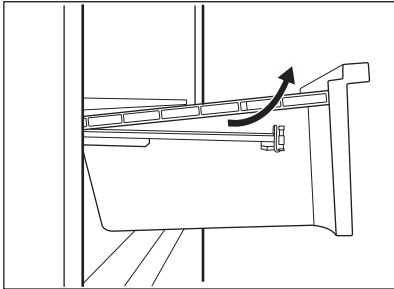

Састављање:

1. Извуците шине до краја.

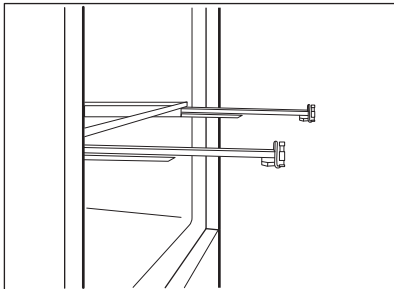

2. Ставите задњи крај фиоке на шине.

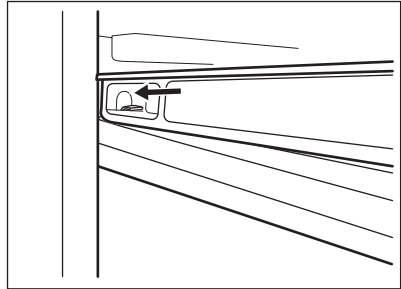
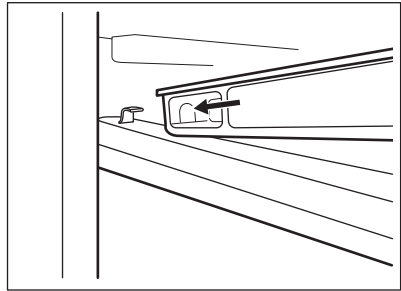

3. Држите предњи крај фиоке подигнут док увлачите фиоку.

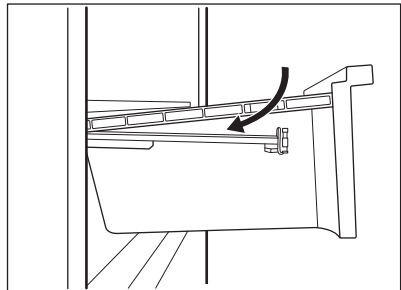

4. Притисните предњи крај фиоке наниже.



Поново извуците фиоку и проверите да ли је добро легла на задње и предње кукице.

Да бисте уклонили стаклени поклопац GreenZone одељка:

1. Откључајте бочне причвршћиваче са обе стране истовремено.

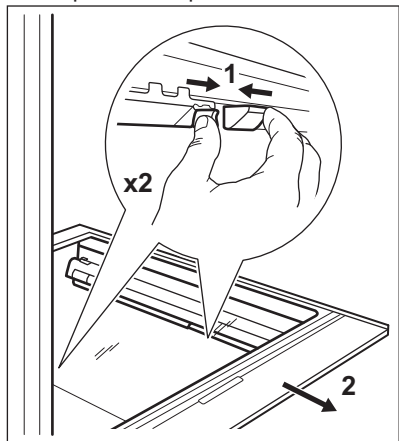

2. Повуците држач стаклене полице ка себи.

6.5 Вађење фиоке ExtraChill

Постоји фиока изнад GreenZone фиоке.

Да бисте извадили фиоку:

1. Из фрижидера извуците фиоку.

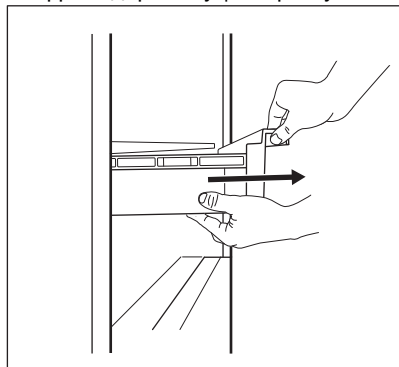

2. Подигните предњи крај фиоке.

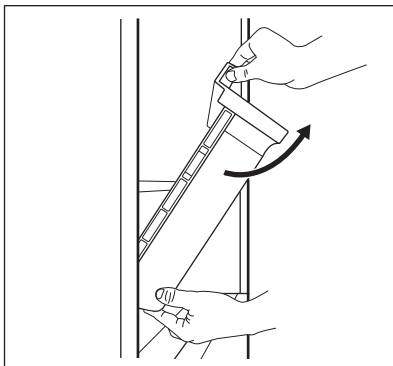

3. Подигните и окрените фиоку да бисте је извукли из уређаја.

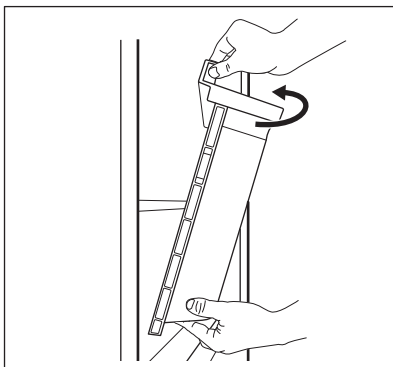

Полица изнад фиоке може да се уклони из уређаја само ради чистења.

6.6 Полица за флаше

Поставите флаше (са отвором према напред) на претходно постављену полицу.



Само затворене флаше стављајте на полицу.

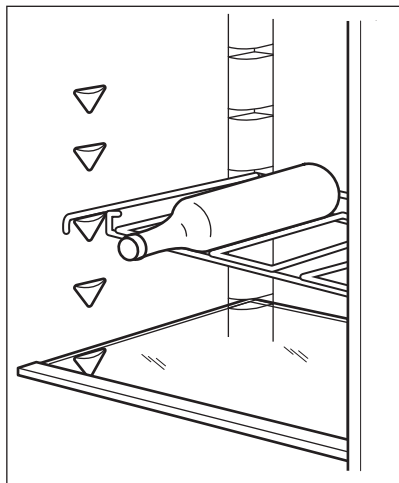

6.7 Контрола влажности воздуха

Стаклена полица GreenZone фиоке садржи уређај који регулише њено заптивање и омогућава оптималну влажност унутар фиоке.



Не стављајте никакве прехранбене производе на регулатор влажности.

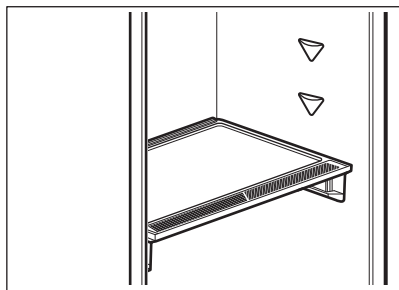

Да бисте уклонили уређај за контролу влажности:

1. Отворите фиоку испод стаклене полице и извуците поклопац.

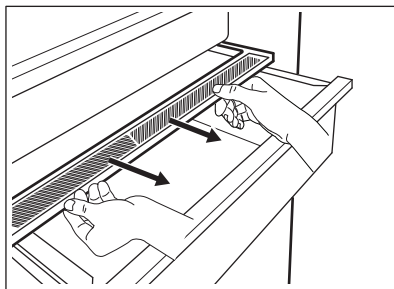

2. Ако је потребно да замените белу мембрану уређаја, ухватите уређај по средини и одвојите мембрану од поклопаца повлачењем поклопаца.

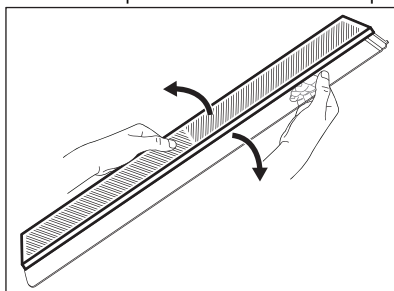

3. Ставите нову мембрану у поклопац тако што ћете притиснути ивицу мембране у поклопац.

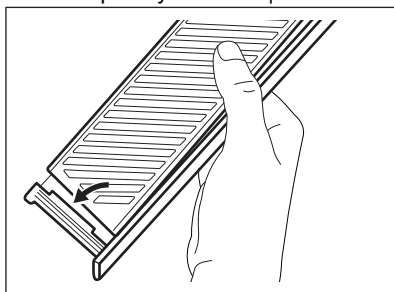

4. Вратите контролу влажности на фиоку.

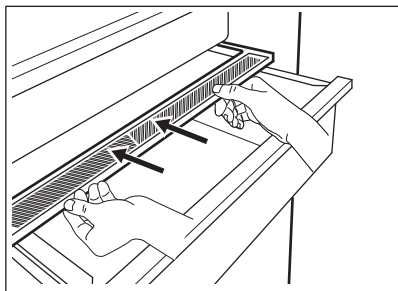

У зависности од количине и стања воћа и поврћа стављеног у фиоку GreenZone, може доћи до кондензације. У том случају, уклоните кондензацију помоћу меке крпе.

6.8 MULTIFLOW

Одељак за фрижидер је опремљен MULTIFLOW уређајем који омогућава брзо и ефикасније хлађење хране и одржавање уједначеније температуре у сваком делу одељка фрижидера.

Овај уређај се активира аутоматски по потреби.

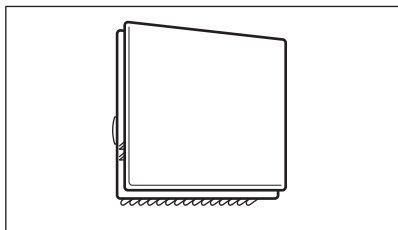

MULTIFLOW ради само када су врата затворена.



Не блокирајте вентилационе отворе да бисте омогућили боље хлађење.

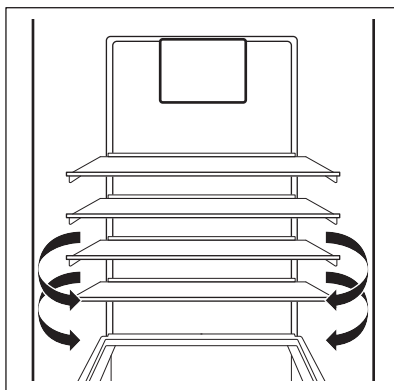

Не уклањајте MULTIFLOW контролну таблу. Немојте користити млаз воде или пару за чишћење уређаја. За упутства за чишћење погледајте „Нега и чишћење“ поглавље.

6.9 CleanAir+ филтер

У апарату постоји CleanAir+ угљени филтер.

Филтер прочишћава ваздух од нежељених мириса у одељку фрижидера, побољшавајући квалитет складиштења.

При испоруци, филтер и његово пластично кућиште су у пластичној кеси са осталим додацима (погледајте „Инсталирање и замена CleanAir+ филтера“ одељак у „Нега и чишћење“ поглављу за инсталацију).

6.10 Замрзавање свеже хране

Одељак замрзивача је погодан за замрзавање свеже хране и за дуго чување замрзнуте и залеђене хране.

За замрзавање свеже хране, активирајте функцију Extra Freeze барем 4 часова пре стављања хране у одељак замрзивача.

Свежу храну равномерно распоредите у прву преграду или фиоку од врха.

Максимална количина хране која може да се замрзне без додавања друге свеже хране током 24 сата наведена је на плочици са техничким карактеристикама

(налепници која се налази у унутрашњости уређаја).

По завршетку процеса замрзавања, уређај се враћа на претходно подешавање температуре (погледајте функцију „Extra Freeze“).

За више информација погледајте „Савети за замрзавање“

6.11 Чување замрзнуте хране

Када први пут покренете уређај или након периода некористиња, пре него што ставите производе у комору оставите уређај да ради најмање 3 часова са укљученом функцијом Extra Freeze.

Фиоке замрзивача обезбеђују да брзо и лако пронађете жељено паковање хране. Уколико треба ставити велике количине хране у уређај, извадите све фиоке осим доње која мора да остане на свом месту да би обезбедила добру циркулацију ваздуха.

Држите храну на полицама на растојању од најмање 15 mm од врата.

ОПРЕЗ

У случају нежељеног одмрзавања, нпр. приликом нестанка струје, уколико струје није било дуже него што је приказано под „rising time“ (време постизања температуре) на плочици са техничким карактеристикама, одмрзнута храна мора брзо да се конзумира или да се одмах припреми, а затим охлади и поново замрзне.

6.12 Одмрзавање

Смрзнута или дубоко смрзнута храна пре употребе може да се одмрзне у одељку фрижидера или на собној температури, зависно од расположивог времена.

Мали комади могу да се припремају док су још увек смрзнуте, директно из замрзивача: у том случају кување траје дуже.

6.13 Прављење коцкица леда

Овај уређај има један или више послужавника за прављење коцкица леда.



Немојте да користите металне инструменте за вађење послужавника из замрзивача.

1. Напуните ове послужавнике водом.
2. Ставите послужавнике за лед у преграду замрзивача.

7. НАПОМЕНЕ И САВЕТИ

7.1 Савети за уштеду електричне енергије

- Замрзивач: Унутрашња конфигурација уређаја је та која обезбеђује најефикасније коришћење електричне енергије.
- Фрижидер: Најефикасније коришћење електричне енергије обезбеђује конфигурација у којој су фиоке у доњем делу уређаја и полице равномерно распоређене. Положај корпи на вратима

не утиче на потрошњу електричне енергије.

- Немојте често отворати врата или их држати отворена дуже него што је потребно.
- Замрзивач: Што је подешена температура нижа, то је већа потрошња електричне енергије.
- Фрижидер: Немојте подешавати превисоку температуру да бисте уштедели електричну енергију, осим

ако то не захтевају карактеристике хране.

- Ако је температура у просторији висока и контрола температуре подешена на ниску температуру, а притом је уређај у потпуности напуњен, компресор ће радити непрестано, проузрокујући стварање иња или леда на испаривачу. У том случају подесите регулатор температуре на вишу температуру како би се омогућило аутоматско одмрзавање и на тај начин уштедела електрична енергија.
- Обезбедите добру вентилацију. Не прекривајте вентилационе решетке или рупе.
- Обавезно осигурајте да прехранбени производи унутар уређаја омогућавају циркулацију ваздуха кроз посебне рупе у задњем делу унутрашњости уређаја.

7.2 Савети у вези са замрзавањем

- Активирајте функцију Extra Freeze најмање 4 сата пре стављања хране у замрзивач.
- Пре замрзавања, умотајте и затворите свежу храну у: алуминијумску фолију, пластичну фолију или врећице, херметички затворене посуде са поклопцем.
- За ефикасније замрзавање и одмрзавање поделите храну у мале порције.
- Препоручује се да стављате ознаке и датуме на сву вашу смрзнуту храну. Ово ће вам помоћи да идентификујете храну и знате када је треба икористити пре него што пропадне.
- Храна треба да буде свежа приликом замрзавања да би се очувао добар квалитет. Ово се нарочито односи на воће и поврће које треба замрзнути после брања, како би се сачували сви хранљиви састојци.
- Не замрзавајте флаше или лименке са течностима, нарочито пићима која садрже угљен-диоксид - могу да експлодирају током замрзавања.
- Не стављајте врелу храну у одељак за замрзавање. Охладите је на собној температури пре него што је ставите у одељак.

- Да бисте избегли повећање температуре већ замрзнуте хране, не стављајте свежу незамрзнуту храну директно поред ње. Ставите храну која је на собној температури у одељак замрзивача у коме нема замрзнуте хране.
- Немојте јести коцкице леда или ледене лизалице одмах након што их извадите из замрзивача. Ризик од промрзлина.
- Не замрзавајте поново храну која је већ једном одмрзнута. Ако се храна одмрзнула, скувајте је, охладите и замрзните.

7.3 Савети за чување замрзнуте хране

- Одељак замрзивача је означен са .
- Виша температура унутар уређаја може довести до скраћења рока трајања намирница.
- Цео одељак замрзивача је погодан за чување смрзнутих прехранбених производа.
- Оставите довољно простора око хране да ваздух слободно циркулише.
- Ради одговарајућег складиштења, погледајте рок трајања хране на етикети амбалаже.
- Важно је храну замотати тако да се спречи улазак воде, влаге или кондензације.

7.4 Савети у вези са куповином

Након куповине намирница:

- Водите рачуна да се амбалажа не оштети - храна може да се поквари. Ако је паковање надувено или влажно, можда није чувано у оптималним условима и одмрзавање је можда већ почело.
- Да бисте ограничили поступак одмрзавања, замрзнуте намирнице купите на самом крају своје куповине и пренесите их у термичкој и изолованој хладној кеси.
- Замрзнуте намирнице ставите у замрзивач одмах по повратку из продавнице.
- Ако се храна макар и делимично одмрзнула, немојте је поново

замрзавати. Конзумирајте је што је пре могуће.

- Поштујте датум истека и информације о складиштењу на паковању.

7.5 Рок чувања у замрзивачу

Врста намирнице	Рок чувања (месеци)
Хлеб	3
Воће (осим цитруса)	6 - 12
Поврће	8 - 10
Остаци хране без меса	1 - 2
Млечни производи:	
Путер	6 - 9
Меки сир (нпр. моцарела)	3 - 4
Тврди сир (нпр. пармезан, чедар)	6
Плодови мора:	
Масна риба (нпр. лосос, скуша)	2 - 3
Посна риба (нпр. бакалар, лист)	4 - 6
Гамбори	12
Очишћене шкољке и дагње	3 - 4
Кувана риба	1 - 2
Месо:	
Живина	9 - 12
Говедина	6 - 12
Свињетина	4 - 6
Јагњетина	6 - 9
Кобасица	1 - 2
Шунка	1 - 2
Остаци хране са месом	2 - 3

7.6 Савети за чување свеже хране у фрижидеру

- Добро подешавање температуре које обезбеђује очување свеже хране је температура нижа или једнака +4 °С. Веће подешавање температуре унутар уређаја може довести до краћег века трајања хране.
- Прекријте храну амбалажом да бисте сачували њену свежину и арому.
- Увек користите затворене посуде за течност и храну, како бисте избегли појаву арома или мириса у одељку.
- Да бисте избегли унакрсну контаминацију куване и сирове хране, прекријте кувану храну и одвојите је од сирове.
- Препоручује се да храну одмрзавате унутар фрижидера.

- Не стављајте топлу храну у уређај. Пре него што је убаците у уређај, проверите да ли се охладила до собне температуре.
- Да бисте спречили бацање хране, нову залиху хране увек треба да ставите иза старе.

7.7 Савети за чување хране у фрижидеру

- Преграда за чување свеже хране је (на плочици са техничким карактеристикама) означена са .
- Месо (све врсте): умотајте га у одговарајуће паковање и поставите на стаклену полицу изнад фиоке за поврће. Месо чувајте најдуже 1–2 дана.
- Воће и поврће: темељно очистите (уклоните прљавштину) и ставите у посебну фиоку (фиоку за поврће).

- Препоручљиво је не чувати екзотично воће попут банана, манга, папаје итд. у фрижидеру.
- Поврће попут парадајза, кромпира, лука и белог лука не треба чувати у фрижидеру.
- Путер и сир: оставите у посуди која се херметички затвара или замотајте у алуминијумску фолију или пластичну

врећицу како би ове намирнице што мање биле изложене ваздуху.

- Флаше: затворите их поклопцем и оставите на полици у вратима или (ако постоји) на полици за флаше.
- Увек обратите пажњу на рок употребе производа да бисте знали колико дуго их треба чувати.

8. НЕГА И ЧИШЋЕЊЕ

УПОЗОРЕЊЕ!

Погледајте одељке „Безбедност“.

8.1 Општа упозорења

ОПРЕЗ

Искључите уређај са електричне мреже пре вршења било каквих радњи из домена одржавања.



Овај уређај садржи угљоводонике у расхладној јединици, стога одржавање и допуњавање морају да врше овлашћени техничари.



Прибор и делови уређаја нису погодни за прање у машини за прање посуђа.

8.2 Чишћење унутрашности

Пре прве употребе уређаја, унутрашњост и све унутрашње додатке треба опрати млаком водом и неким неутралним детерџентом да би се уклонио карактеристичан мирис потпуно новог производа, а затим га добро осушити.

ОПРЕЗ

Немојте користити детерџенте, абразивна средства, хлор нити средства за чишћење на бази уља.

ОПРЕЗ

Прибор и делови уређаја нису погодни за прање у машини за прање судова.

ОПРЕЗ

Командну таблу очистите влажном крпом. Немојте да користите детерџенте. Након чишћења, командну таблу обришите меком крпом.

8.3 Периодично чишћење

ОПРЕЗ

Немојте да вучете, померате или оштећујете цеви и/или каблове унутар уређаја.

ОПРЕЗ

Немојте да оштетите систем за хлађење.

ОПРЕЗ

Када померате елемент, подигните предњу ивицу да се не би изгребао под.

Редовно чистите опрему:

1. Очистите унутрашњост и прибор млаком водом и неким неутралним детерџентом.
2. Редовно проверавајте заптивке врата и водите рачуна да остану чисте и да на њима нема отпадака.
3. Темељно исперите и осушите. Најнижа полица, која дели одељак за расхлађивање од остатка уређаја, може се

уклонити само приликом чишћења. Повуците право полицу да бисте је скинули. Поклопци изнад фиока у одељку такође се могу извадити ради чишћења.

8.4 Одлеђивање замрзивача

Одељак замрзивача је без иња. То значи да нема наслаганог иња док ради, ни на унутрашњости зидова нити на храни.

8.5 Одмрзавање фрижидера

Одмрзавање одељка фрижидера се обавља аутоматски Вода која се кондензује, слива се у прилазни део компресора и испарава. Прилазни део се не може уклонити.

8.6 Инсталирање и замена CleanAir+ филтера

CleanAir+ филтер садржи активни угаљ који апсорбује лош мирис и омогућава вам да сачувате најбољи укус и арому свих намирница без ризика од мешања мириса.



Пажљиво рукујте филтером за ваздух да бисте избегли гребање његове површине.

Приликом испоруке, филтер за ваздух се налази у пластичној кеси како би се сачувао његов учинак.

Инсталирајте филтер за ваздух пре него што активирате апарат.

1. Распакујте и извадите филтер за ваздух из пластичне кесе.
2. Отворите пластично кућиште и ставите наборану површину на мрежу, постављајући филтер унутар означеног подручја на решеткастој површини.

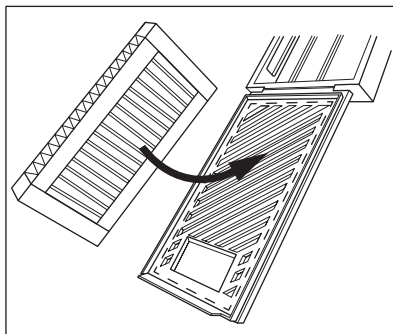

3. Држите филтер притиснут док затварате пластично кућиште док не чујете клик.

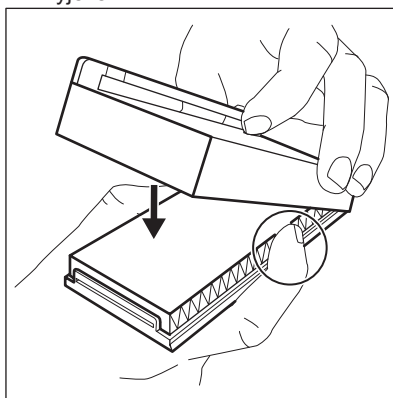

4. Уклоните горњу стаклену полицу из одељка фрижидера. Убаците пластично кућиште са филтером за ваздух са леве стране стаклене полице.

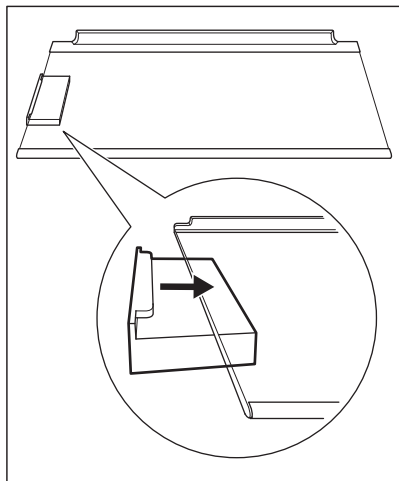

5. Вратите стаклену полицу назад у одељак фрижидера. Пазите да приликом убацивања стаклене полице не ударите у филтер.

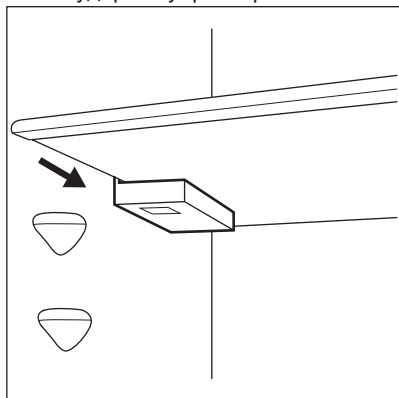

Замена филтера ваздуха

1. Отворите пластично кућиште.

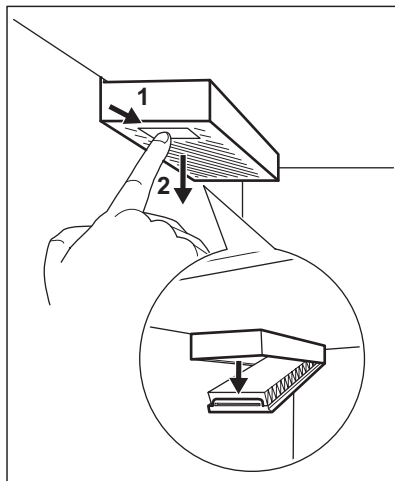

2. Извадите искоришћени филтер за ваздух.
3. Распакујте нови филтер за ваздух из пластичне кесе и убаците га у фиоку.
4. Затворите пластично кућиште.

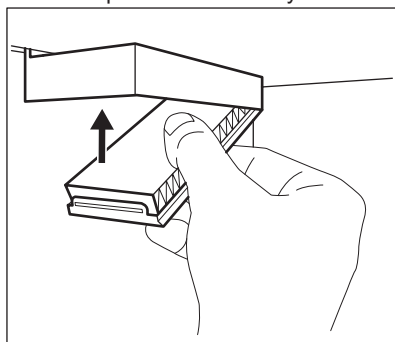

За најбољи učinak, поставите пластично кућиште на одговарајуће место (лево од стаклене полице) и мењајте филтер сваких 6 месеци.



Филтер за ваздух спада у потрошни материјал и као такав не улази у гаранцију.
Нове филтере за ваздух можете купити од локалног продавца.

8.7 Уклањање пластичних вођица CustomFlex

1. Уклоните све корпе, кутије и затеге са врата.

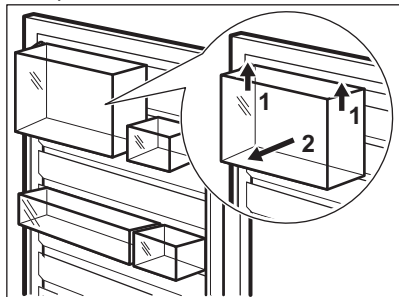

2. Уклоните горњу шипку тако што ћете је ухватити и подићи је од центра.

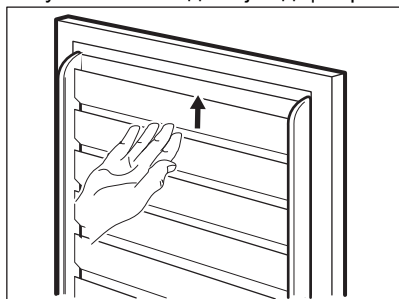

3. Померите нагоре остале вођице да бисте их уклонили (оне чине један део).

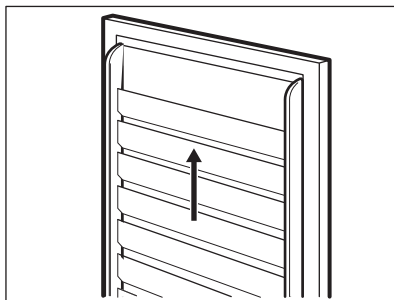

Вратите сву опрему на вратима обрнутим редоследом.

8.8 Периоди када се уређај не користи

Када се уређај не користи дуже време, предузмите следеће мере предострожности:

1. Искључите апарат из електричног напајања.
2. Извадите сву храну.
3. Очистите уређај и сав прибор.
4. Оставите врата отворена како бисте спречили настајање непријатних мириса.

9. РЕШАВАЊЕ ПРОБЛЕМА

УПОЗОРЕЊЕ!

Погледајте одељке „Безбедност“.

9.1 Шта учинити ако...

Проблем	Могући узрок	Решење
Уређај не ради.	Уређај је искључен.	Укључите уређај.
	Утикач кабла за напајање није правилно утакнут у зидну утичницу.	Правилно утакните утикач у зидну утичницу.

Проблем	Могући узрок	Решење
	Нема напона у утичници.	Прикључите неки други електрични уређај у ту зидну утичницу. Контактирајте квалификованог електричара.
Уређај је бучан.	Уређај није правилно постављен.	Проверите да ли уређај стоји стабилно.
Звучни или визуелни аларм је укључен.	Уређај је недавно укључен.	Погледајте одељак „Аларм за високу температуру”.
	Температура у уређају је превисока.	Погледајте одељак „Аларм за високу температуру”.
Звучни или визуелни аларм је укључен.	Врата су остала отворена.	Затворите врата.
Компресор ради без прекида.	Температура је погрешно подешена.	Погледајте поглавље „Командна табла”.
	Истовремено је било смештено много прехранбених производа.	Сачекајте неколико сати и затим поново проверите температуру.
	Температура просторије је превисока.	Погледајте поглавље „Монтажа”.
	Прехранбени производи које сте ставили у уређај су превише топли.	Оставите прехранбене производе да се охладе на собној температури, пре него што их ставите у уређај.
	Врата нису правилно затворена.	Погледајте одељак „Затварање врата”.
	Функција Extra Freeze је укључена.	Погледајте одељак „Функција Extra Freeze”.
	Функција Extra Cool је укључена.	Погледајте одељак „Функција Extra Cool”.
Компресор се не покреће одмах након притиска на „Extra Freeze” или „Extra Cool”, или након промене температуре.	Компресор се покреће након одређеног времена.	То је нормално, није дошло ни до какве грешке.
Врата су смакнута или ометају вентилациону решетку.	Уређај није нивелисан.	Погледајте упутства за монтажу.
Врата се тешко отварају.	Покушали сте да отворите врата одмах након што сте их претходно затворили.	
Лампа не ради.	Лампа је у режиму приправности.	Затворите и отворите врата.
	Лампа је неисправна.	Обратите се најближем овлашћеном сервисном центру.
Накупило се превише иња и леда.	Врата нису правилно затворена.	Погледајте одељак „Затварање врата”.
	Заптивка је деформисана или зарђана.	Погледајте одељак „Затварање врата”.

Проблем	Могући узрок	Решење
	Прехрамбени производи нису правилно упаковани.	Боље упакујте прехранбене производе.
	Температура је погрешно подешена.	Погледајте поглавље „Командна табла“.
	Уређај је до краја напуњен и подешен на најнижу температуру.	Подесите вишу температуру. Погледајте поглавље „Командна табла“.
	Подешена температура у уређају је прениска, а температура просторије је превисока.	Подесите вишу температуру. Погледајте поглавље „Командна табла“.
Вода се излива на задњу плочу фрижидера.	Током процеса аутоматског одлеђивања топи се иње на задњој плочи.	Тако треба да буде.
Превише кондензоване воде се налази на задњем зиду фрижидера.	Врата су сувише често отворана.	Отварајте врата само када је неопходно.
	Врата нису била затворена до краја.	Проверите да ли су врата затворена до краја.
	Смештена храна није била умотана.	Умотајте храну у одговарајуће паковање пре него што је ставите у уређај.
Температура не може да се подеси.	Extra FreezeФункција или Extra Cool функција је укључена.	Ручно искључите Extra Freeze функцију или Extra Cool функцију или сачекајте да се функција аутоматски деактивира да бисте подесили температуру. Погледајте одељак „ФункцијаExtra Freeze” или „Функција Extra Cool”.
Температура у уређају је превише ниска/висока.	Температура није правилно подешена.	Подесите вишу/нижу температуру.
	Врата нису правилно затворена.	Погледајте одељак „Затварање врата“.
	Температура прехранбених производа је превисока.	Сачекајте да температура прехранбених производа опадне на собну температуру пре смештања унутра.
	Истовремено је смештено много прехранбених производа.	Истовремено смештајте мањи број прехранбених производа.
	Врата су често отворана.	Отворите врата само ако је неопходно.
	Функција Extra Freeze је укључена.	Погледајте одељак „Функција Extra Freeze”.
	Функција Extra Cool је укључена.	Погледајте одељак „Функција Extra Cool”.

Проблем	Могући узрок	Решење
	Нема циркулације хладног ваздуха у уређају.	Постарајте се да у уређају постоји циркулација хладног ваздуха. Погледајте поглавље „Напомене и савети“.



Ако ови савети не дају жељене резултате, позовите најближи овлашћени сервисни центар.

9.2 Замена лампе

Уређај је опремљен унутрашњом LED лампом чији је век трајања дугачак.

Само сервису је дозвољено да замени расветни уређај. Обратите се овлашћеном сервисном центру.

9.3 Затварање врата

1. Очистите заптивке на вратима.
2. Ако је потребно, подесите врата. Погледајте „Монтажа“ поглавље.
3. Ако је потребно, замените неисправне заптивке на вратима. Да бисте добили више информација, обратите се овлашћеном сервисном центру.

10. БУКА

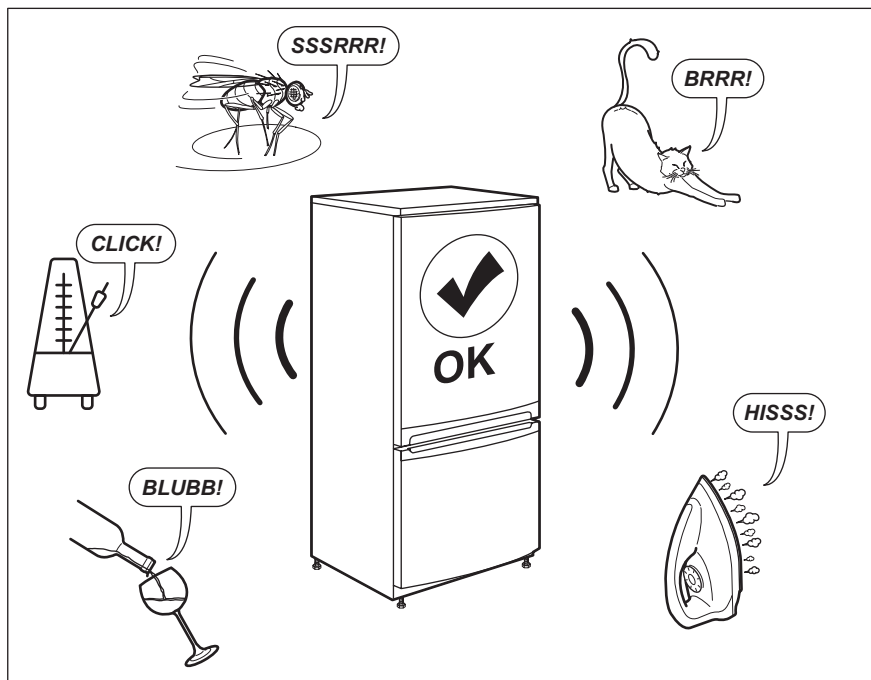

11. ТЕХНИЧКИ ПОДАЦИ

Техничке информације се налазе на плочици са техничким карактеристикама са унутрашње стране уређаја и на енергетској налепници.

QR код на енергетској налепници која се испоручује са уређајем наводи веб везу ка информацијама везаним за учинак уређаја у бази података EU EPREL. Сачувајте енергетску налепницу за будуће потребе заједно са упутством за употребу и свим осталим документима који се испоручују са овим уређајем.

Информације наведене у EPREL-у могуће је пронаћи и помоћу везе <https://eprel.ec.europa.eu> и назива модела и броја производа који су наведени на плочици са техничким карактеристикама уређаја.

Погледајте везу www.theenergylabel.eu за детаљне информације о енергетској налепници.

12. ИНФОРМАЦИЈЕ ЗА ИНСТИТУТЕ ЗА ТЕСТИРАЊЕ

Уградња и припрема уређаја за сваку верификацију еко-дизајна биће усаглашена са EN 62552 (EU). Захтеви за вентилацију, димензије лежишта и минимална растојања позади треба да буду као што је наведено у овом Упутству

за употребу у одељку „Монтажа“. Обратите се произвођачу за све додатне информације, укључујући планове убацивања.

13. ЕКОЛОШКА ПИТАЊА

Рециклирајте материјале са симболом . Паковање одложите у одговарајуће контејнере ради рециклирања. Помозите у заштити животне средине и људског здравља као и у рециклирању отпадног материјала од електронских и електричних

уређаја. Уређаје обележене симболом  немојте бацати заједно са смећем. Производ вратите у локални центар за рециклирање или се обратите општинској канцеларији.

Pozdravljeni pri podjetju Electrolux! Zahvaljujemo se vam, da ste izbrali našo napravo.



Pridobitev nasvetov glede uporabe, brošure, odpravljanje težav, servisne informacije in informacije glede popravil:
www.electrolux.com/support

Pridržujemo si pravico do sprememb.

KAZALO

1. VARNOSTNE INFORMACIJE.....	55
2. VARNOSTNA NAVODILA.....	57
3. MONTAŽA.....	59
4. UPRAVLJANJE.....	62
5. WI-FI NASTAVITEV POVEZLJIVOSTI.....	65
6. VSAKODNEVNA UPORABA.....	66
7. NASVETI IN NAMIGI.....	71
8. SKRB IN ČIŠČENJE.....	74
9. ODPRAVLJANJE TEŽAV.....	77
10. HRUP.....	79
11. TEHNIČNI PODATKI.....	79
12. INFORMACIJE ZA TESTNE INŠTITUTE.....	80
13. SKRB ZA OKOLJE.....	80

1. ⚠ VARNOSTNE INFORMACIJE

Pred namestitvijo in uporabo naprave natančno preberite priložena navodila. Proizvajalec ni odgovoren za poškodbe ali škodo, nastalo zaradi nepravilne namestitve ali uporabe. Navodila vedno shranite na varnem in dostopnem mestu za poznejšo uporabo.

1.1 Varnost otrok in ranljivih oseb

- To napravo lahko uporabljajo otroci od osmega leta naprej ter osebe z zmanjšanimi telesnimi, čutnimi ali razumskimi sposobnostmi ali s pomanjkanjem izkušenj ter znanja uporabljajo le pod nadzorom ali če so dobile ustrezna navodila glede varne uporabe naprave in če se zavedajo nevarnosti, ki obstajajo. Otroci od 3. do 8. leta starosti in osebe z zelo obsežno in kompleksno invalidnostjo lahko napravo polnijo in praznijo pod pogojem, da so prejeli

ustrezna navodila. Otroci, mlajši od treh let, se ne smejo približevati napravi, če niso pod stalnim nadzorom.

- Otroci morajo biti pod nadzorom, da se ne igrajo z napravo in mobilnimi napravami z aplikacijo.
- Otroci ne smejo izvajati čiščenja in uporabniškega vzdrževanja naprave, če ni zagotovljen nadzor.
- Vso embalažo hranite zunaj dosega otrok in jo ustrezno zavržite.

1.2 Splošna varnost

- Ta naprava je namenjena samo shranjevanju hrane in pijače.
- Ta naprava je namenjena zgolj uporabi v gospodinjstvu v notranjem okolju.
- Ta naprava se lahko uporablja v pisarnah, hotelskih sobah, sobah motelov, kjer nudijo prenočišča z zajtrkom, kmečkih turizmih in drugih podobnih nastanitvenih objektih, kjer takšna uporaba ne presega (povprečnih) ravni domače uporabe.
- Da bi preprečili onesnaženje hrane, upoštevajte naslednja navodila:
 - ne odpirajte vrat za dalj časa;
 - redno čistite površine, ki lahko pridejo v stik s hrano, in dostopne odvodne sisteme;
 - surovo meso in ribe shranjujte v primernih posodah v hladilniku, tako da ne bodo v stiku z drugimi živili in njihovi sokovi ne bodo kapljali na druga živila.
- **OPOZORILO:** Prezračevalne odprtine na ohišju naprave ali vgradni konstrukciji naj ne bodo ovirane.
- **OPOZORILO:** Za pospešitev odtaljevanja ne uporabljajte mehanskih naprav ali drugih sredstev, razen tistih, ki jih priporoča proizvajalec.
- **OPOZORILO:** Ne poškodujte hladilnega tokokroga.
- **OPOZORILO:** V predalih za shranjevanje živil v napravi ne uporabljajte električnih naprav, razen če jih priporoča proizvajalec.

- Za čiščenje naprave ne uporabljajte parnega čistilnika in brizganja vode.
- Očistite napravo z vlažno mehko krpo. Uporabljajte samo nevtralna čistilna sredstva. Za čiščenje ne uporabljajte abrazivnih čistil, grobih gobic, topil ali kovinskih predmetov.
- Ko je naprava dalj časa prazna, jo izklopite, odtajajte, očistite, osušite in pustite vrata odprta, da preprečite nastanek plesni v njej.
- V tej napravi ne shranjujte eksplozivov, kot so embalaže z aerosoli z vnetljivim plinom.
- Če je napajalni kabel poškodovan, ga mora v izogib nevarnostim zamenjati proizvajalec, zastopnik njegovega pooblaščenega servisnega centra ali druga strokovno usposobljena oseba.

2. VARNOSTNA NAVODILA

2.1 Montaža

OPOZORILO!

To napravo lahko namesti le strokovno usposobljena oseba.

- Odstranite vso embalažo.
- Ne nameščajte ali uporabljajte poškodovane naprave.
- Upoštevajte navodila za namestitev, priložena napravi.
- Pri premikanju naprave bodite pazljivi, ker je težka. Vedno uporabljajte zaščitne rokavice in priloženo obutev.
- Poskrbite, da bo zrak lahko neovirano krožil okrog naprave.
- Ob prvi namestitvi ali po zamenjavi strani odpiranja vrat počakajte vsaj štiri ure, preden napravo priključite na napajanje. Na ta način omogočite, da olje steče nazaj v kompresor.
- Pred izvajanjem kakršnih koli del na napravi (npr. pred zamenjavo strani odpiranja vrat) iztaknite vtič iz vtičnice.
- Naprave ne nameščajte v bližino radiatorjev ali štedilnikov, pečic ali kuhalnih plošč, razen če je v navodilih za namestitev navedeno drugače.
- Naprave ne izpostavljajte dežju.

- Naprave ne nameščajte na mesto, kjer je izpostavljena neposredni sončni svetlobi.
- Naprave ne postavljajte v prevlažne ali premrzle prostore.
- Ko napravo premikate, jo dvignite za sprednji rob, da ne opraskate tal.

2.2 Električne povezave

OPOZORILO!

Nevarnost požara in električnega udara.

OPOZORILO!

Pri nameščanju naprave pazite, da napajalnega kabla v kaj ne ujamete ali ga poškodujete.

OPOZORILO!

Ne uporabljajte razdelilnikov in podaljškov.

- Naprava mora biti ozemljena.
- Preverite, ali so parametri s ploščice za tehnične navedbe združljivi z električno napetostjo omrežja.
- Vedno uporabite pravilno nameščeno varnostno vtičnico.

- Pazite, da ne poškodujete električnih sestavnih delov (npr. vtiča, napajalnega kabla, kompresorja). Za zamenjavo električnih sestavnih delov se obrnite na pooblaščen servisni center ali električarja.
- Priključni kabel mora ostati pod vtičem.
- Vtič vtaknite v vtičnico šele ob koncu nameščanja. Poskrbite, da bo vtič dosegljiv tudi po namestitvi.
- Ne vlecite za električni priključni kabel, če želite izključiti napravo. Vedno povlecite za vtič.

2.3 Uporaba

OPOZORILO!

Nevarnost poškodbe, opeklin, električnega udara ali požara.



Naprava vsebuje vnetljiv plin izobutan (R600a), zemeljski plin z visoko stopnjo okoljske neoporečnosti. Pazite, da ne poškodujete hladilnega krogotoka, ki vsebuje izobutan.

- Ne spreminjajte specifikacij te naprave.
- Električnih naprav (npr. aparatov za sladoled) ne postavljajte v napravo, razen če tega ne dovoli proizvajalec.
- Če pride do poškodbe hladilnega krogotoka, se prepričajte, da v prostoru ni plamenov in virov vžiga. Prostor prezračite.
- Ne dovolite, da se vroči predmeti dotaknejo plastičnih delov naprave.
- V zamrzovalnik ne postavljajte brezalkoholnih pijač. To ustvarja pritisk na posodo za pijačo.
- V napravi ne shranjujte vnetljivega plina in tekočine.
- Ne postavljajte vnetljivih izdelkov ali predmetov, ki so prepojeni z vnetljivimi izdelki, v napravo, blizu nje ali nanjo.
- Ne dotikajte se kompresorja ali kondenzatorja. Predmeti so vroči.
- Gesla za brezžično povezavo Wi-Fi ne razkrijte nikomur.
- Predmetov iz zamrzovalnika ne odstranjujte in se jih ne dotikajte z mokrimi ali vlažnimi rokami.
- Odtajanih živil ne zamrzujte ponovno.

- Upoštevajte navodila za shranjevanje na embalaži zamrznjene hrane.
- Preden živila položite v zamrzovalnik, jih zavijte v poljuben material, namenjen za stik z živilo.
- Ne dopustite, da živila ne pridejo v stik z notranjimi stenami predelkov naprave.

2.4 Notranja osvetlitev

OPOZORILO!

Nevarnost električnega udara.

- Ta izdelek vsebuje enega ali več svetlobnih virov razreda energijske učinkovitosti F.
- O žarnicah v izdelku in nadomestnih žarnicah, ki se prodajajo ločeno: Te žarnice so zasnovane za ekstremne pogoje v gospodinjskih aparatih, kot so izjemne temperature, vibracije in vlažnosti, ali za sporočanje informacij o delovanju aparata. Niso namenjene za uporabo drugje in niso primerne za sobno razsvetljavo v gospodinjstvu.

2.5 Vzdrževanje in čiščenje

OPOZORILO!

Nevarnost telesnih poškodb ali škode na napravi.

- Pred vzdrževanjem izklopite napravo in iztaknite vtič iz vtičnice.
- Ta naprava vsebuje ogljikovodike v hladilni enoti. Vzdrževalna dela in ponovno polnjenje enote lahko opravi le pooblaščen oseba.
- V napravi redno preverjajte odtok vode in ga po potrebi očistite. Če je odtok zamašen, se odtajana voda nabira na dnu naprave.

2.6 Servis

- Za popravilo naprave se obrnite na pooblaščen servisni center. Uporabite samo originalne rezervne dele.
- Samopopravila ali nestrokovna popravila lahko vplivajo na varnost, zaradi česar lahko preneha veljati garancija.
- Naslednji nadomestni deli bodo na voljo vsaj še 7 let po tem, ko model ne bo več v

- prodaji: termostati, tipala temperature, plošče s tiskanim vezjem, viri svetlobe, ročajji za vrata, tečajji za vrata, rešetke in košare. Tesnila za vrata bodo na voljo vsaj še 10 let po tem, ko model ne bo več v prodaji. Trajanje je lahko daljše v vaši državi. Za dodatne informacije obiščite našo spletno stran.
- Nekateri od teh nadomestnih delov so na voljo samo usposobljenim serviserjem, vsi nadomestni deli pa niso primerni za vse modele.

2.7 Odstranjevanje

 **OPOZORILO!**

Nevarnost poškodbe ali zadužitve.

- Napravo izključite iz napajanja.
- Odrežite električni priključni kabel in ga zavržite.
- Odstranite vrata in na ta način preprečite, da bi se otroci in živali zaprli v napravo.
- Hladilni krogotok in izolacijski material naprave sta ozonu prijazna.
- Izolacijska pena vsebuje vnetljiv plin. Za informacije o pravilnem odstranjevanju naprave se obrnite na občinsko upravo.
- Ne poškodujte dela hladilne enote, ki se nahaja v bližini kondenzatorja.

3. MONTAŽA

 **OPOZORILO!**

Oglejte si poglavja Varnost.

3.1 Mere

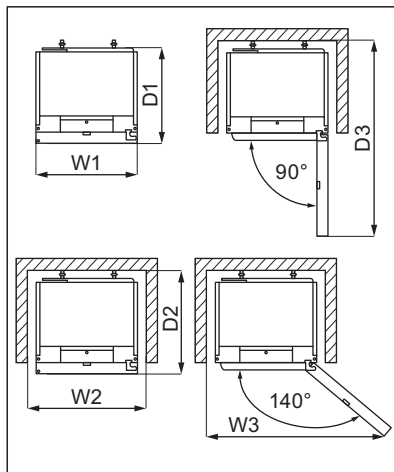
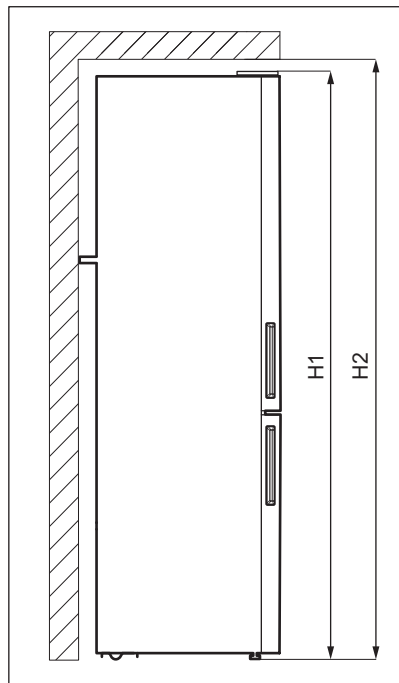

Zunanje mere ¹

H1	mm	1870
W1	mm	595
D1	mm	639

¹ višina, širina in globina naprave brez ročaja

Potreben prostor v uporabi ²

H2	mm	1900
W2	mm	600
D2	mm	700

² višina, širina in globina naprave, vključno z ročajem, in potreben prostor za neovirano kroženje hladilnega zraka

Skupen potreben prostor v uporabi ³

H2	mm	1900
W3	mm	1031
D3	mm	1256

³ višina, širina in globina naprave, vključno z ročajem, in potreben prostor za neovirano kroženje hladilnega zraka ter prostor, ki je potreben za odpiranje vrat do najmanjšega kota, ki še dovoljuje odstranitev vse notranje opreme

3.2 Mesto postavitve

Ta naprava ni namenjena vgradni.

V primeru drugačne postavitve od samostojne in ob upoštevanju dimenzij za potreben prostor v uporabi bo naprava delovala pravilno, a poraba energije se lahko malce poveča.

Za zagotovitev najboljše funkcionalnosti naprave ne nameščajte na mesto neposredne sončne svetlobe. Naprave ne nameščajte v bližino vira toplote (pečic, štedilnikov, radiatorjev, kuhalnikov, nap, kuhalnih plošč ali odsesovalnih plošč), razen če je v navodilih za namestitev navedeno drugače. Zagotovite nemoteno kroženje zraka na hrbtni strani ohišja.

Napravo morate namestiti v suh, dobro prezračevan notranji prostor.

Za zagotovitev najboljšega delovanja, če je naprava postavljena pod visečo stensko enoto, je od vrha omarice potrebno ohraniti najmanjšo razdaljo. V najboljšem primeru naprave ne postavljajte pod visečo stensko enoto. Ena ali več nastavljivih nog na dnu ohišja zagotavlja postavitev naprave v vodoraven položaj.

⚠ POZOR!

Če napravo postavite ob steno, uporabite priložene distančnike za hrbtni del ali pa upoštevajte najmanjšo razdaljo, ki je navedena v navodilih za namestitev.

⚠ POZOR!

Če napravo nameščate ob steno s strani, si oglejte navodila za namestitev, kjer je navedena najmanjša razdalja med steno in stranskim delom naprave, kjer so tečaji vrat, da zagotovite dovolj prostora za odpiranje vrat, ko odstranjujete notranjo opremo (npr. pri čiščenju).

Ta naprava je namenjena uporabi pri temperaturi okolice med 10°C in 43°C.

i

Pravilno delovanje naprave je lahko zagotovljeno samo znotraj navedenega temperaturnega območja.

i

Če dvomite glede mesta namestitve naprave, se obrnite na prodajalca, službo za stranko ali najbližji pooblaščen servisni center.

i

Omogočena mora biti izključitev naprave iz napajanja. Vtič mora biti po namestitvi zato enostavno dostopen.

3.3 Električne povezave

- Pred priključitvijo se prepričajte, da napetost in frekvenca na ploščici za tehnične navedbe ustrezata vašemu napajanju.
- Naprava mora biti ozemljena. V ta namen ima vtič napajalnega kabla kontakt. Če vtičnica za električno napajanje ni ozemljena, napravo priključite na ločeno ozemljitev v skladu z veljavnimi predpisi in se posvetujte z usposobljenim električarjem.
- Proizvajalec ne prevzema odgovornosti v primeru neupoštevanja zgornjih varnostnih navodil.

3.4 Namestitev v vodoravni položaj

i

Poravnava vrat je odvisna od pravilne namestitve v vodoraven položaj.

Pred izvajanjem tega postopka je priporočljivo izprazniti napravo.

Ko nameščate napravo, se prepričajte, da je v vodoravni legi. To lahko dosežete z dvema nastavljivima nogama, ki sta nameščene na dnu sprednjega dela naprave.

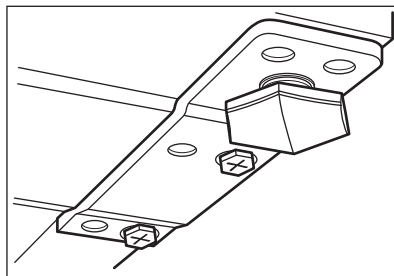

3.5 Zadnji distančniki



Oglejte si ločen dokument z navodili glede namestitve in spremembe smeri odpiranja vrat.

POZOR!

Če napravo postavite ob steno v prostostoječi namestitvi, namestite distančnike na zadnji strani, da zagotovite najmanjšo razdaljo, ki se zahteva za kroženje zraka. Uporabite priložene distančnike na zadnji strani, kot je prikazano v navodilih za namestitvev.

3.6 Menjava strani odpiranja vrat

Oglejte si ločen dokument z navodili glede namestitve in spremembe smeri odpiranja vrat.

POZOR!

Pri vsaki zamenjavi strani odpiranja vrat zaščitite tla pred praskami s trpežnim materialom.

4. UPRAVLJANJE

4.1 Upravljalna plošča

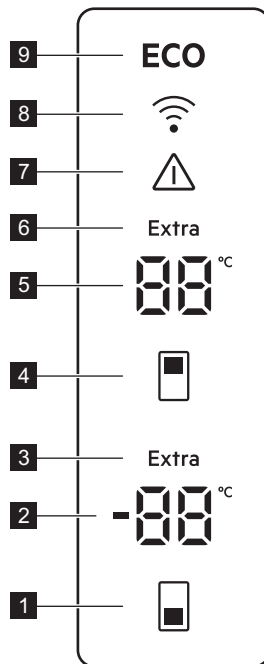

1 Tipka za nastavev temperature v zamrzovalniku

2 Indikator predelka zamrzovalnika

3 Indikator Extra Freeze

- 4** Tipka za nastavev temperature v hladilniku
- 5** Indikator predelka hladilnika
- 6** Indikator Extra Cool
- 7** Indikator alarma
- 8** Indikator za povezljivost
- 9** Indikator ECOMETER

4.2 Vkllop

1. Povezava omrežnega vtiča z napajalno vtičnico.
2. Pritisnite in 10 sekund držite gumba za nastavev temperature v zamrzovalniku in hladilniku.

Na prikazovalniku utripa indikator .

4.3 Izklop

1. Pritisnite in 10 sekund držite gumba za nastavev temperature v zamrzovalniku in hladilniku.

Na prikazovalniku utripa indikator .

2. Naprava je izklopljena, neprekinjena lučka  na indikatorju pa zamenja temperaturo v hladilniku. Iztaknite vtič iz omrežne vtičnice.

4.4 Nastavev temperature

Nastavite temperaturo naprave s pritiskom na gumba za nastavev temperature. Priporočene temperature so:

- +4°C za hladilnik
 - -18°C za zamrzovalnik
- Temperaturni razpon lahko niha med -15 in -24°C za zamrzovalnik in med 2 in 8°C za hladilnik.



Prikazovalnika temperature prikazujeta nastavljeno temperaturo. Nastavljena temperatura se doseže v 24 urah. Po izpadu napajanja ostane nastavljena temperatura shranjena.



LED lučka ECO zasveti, ko je nastavljena priporočena temperatura.



Izklopite funkcijo Extra Freeze, preden nastavite drugo temperaturo v zamrzovalniku.

4.5 ECO funkcija

Funkcija ECO zagotavlja minimalno porabo energije z optimalno temperaturo za ohranjanje živil.

Med izvajanjem tega načina delovanja:

- Nastavljena temperatura hladilnega prostora je 4°C.
- Nastavljena temperatura zamrzovalnega prostora je -18°C.

Za izklop funkcije ECO:

- nastavite drugo temperaturo. Glejte razdelek »Nastavev temperature«.
- vklopite funkciji Extra Freeze in Extra Cool.

4.6 Funkcija Extra Cool

Če želite v hladilnik postaviti veliko živil na sobni temperaturi, npr. po nakupu živil, aktivirajte funkcijo Extra Cool. Ta funkcija pospeši hlajenje in prepreči segrevanje shranjenih živil.

Za vklop funkcije pritisnite in držite gumb za nastavev temperature v hladilniku, dokler ne zasveti indikator Extra Cool.

Funkcija se samodejno izklopi po približno 6 urah.

Za izklop funkcije Extra Cool pred njenim samodejnim izklopom pritisnite in držite gumb za nastavev temperature v hladilniku, dokler indikator Extra Cool ne ugasne.

Za nastavev drugačne temperature v hladilniku izklopite funkcijo Extra Cool. Oglejte si razdelek „Nastavev temperature“.

4.7 Funkcija Extra Freeze

Funkcija Extra Freeze se uporablja za predhodno zamrzovanje in hitro zamrzovanje drugo za drugim v zamrzovalniku. Ta funkcija pospeši zamrzovanje svežih živil in zaščiti že shranjena živila pred segrevanjem.



Za zamrzovanje svežih živil aktivirajte funkcijo dodatnega zamrzovanja Extra Freeze vsaj 4 uri pred vstavljanjem svežega živila, da se dokonča predhodno zamrzovanje.

Za vklop funkcije Extra Freeze pritisnite in držite gumb za nastavev temperature v zamrzovalniku, dokler ne zasveti indikator Extra Freeze.

Ta funkcija se samodejno izklopi po 24 urah.

Za izklop funkcije Extra Freeze pred njenim samodejnim izklopom pritisnite in držite gumb za nastavev temperature v zamrzovalniku, dokler indikator Extra Freeze ne ugasne.

4.8 Alarm za odprta vrata

Če vrata hladilnika ali zamrzovalnika pustite odprta približno 5 minut, se vklopi alarm. Med alarmom:

- zvok je vklopljen,
- utripajo indikatorji temperature,
- utripa indikator alarma.

Notranja lučka v hladilniku lahko utripa.

Zvočni signal utihne, ko zaprete vrata.

Alarm lahko izklopite s pritiskom poljubnega gumba.



Po 1 uri se alarm samodejno izklopi.

4.9 Alarm za visoko temperaturo



Alarm se aktivira ob prvi priključitvi naprave.

Zamrzovalni predelek

Alarm se aktivira, ko je temperatura v zamrzovalniku previsoka.

Med alarmom:

- na prikazovalniku utripa **E09**,

- utripa indikator alarma,
- oglasi se alarm.

Izklop alarma

- Za izklop alarma pritisnite katerikoli gumb na upravljalni plošči. Indikator alarma in zvočni signal ugasneta. Na prikazovalniku se prikaže **E09** za 5 sekund, nato pa se prikaže trenutna temperatura v zamrzovalniku.
- Po 1 urah se alarm samodejno izklopi. Če je temperatura še vedno previsoka, se ponovno vklopi alarm.
- Ko se temperatura povrne na nastavljeno vrednost, se alarm ugasne in povrne se normalno stanje prikazovalnika.

4.10 Indikator za zamenjavo zračnega filtra



Zračni filter zamenjajte vsakih 6 mesecev, da zagotovite najboljšo funkcionalnost.



Za navodila za zamenjavo si preberite sekcijo "Nameščanje in menjava CleanAir+ filtra" v poglavju Skrb in čiščenje".

4.11 Način Rest

Način Rest zagotavlja optimalno ohranjanje živil, obenem pa zmanjša porabo energije med obdobji nedelovanja.

Za vklop načina Rest pritisnite in 5 sekund držite gumb za nastavev temperature v zamrzovalniku. Na prikazovalniku se prikaže:

-  na prikazovalniku temperature v zamrzovalniku,
-  na prikazovalniku temperature v hladilniku.

Tapnite gumb za nastavev temperature v zamrzovalniku, da vklopite ali izklopite način Rest. Indikator temperature v zamrzovalniku se spremeni v  za omogočen ali  za onemogočen način Rest.

Način Rest se vklopi po 3 dneh brez interakcije z napravo. Način Rest se samodejno izklopi po vsaki interakciji z napravo.

5. WI-FI NASTAVITEV POVEZLJIVOSTI

5.1 Wi-Fi nastavev povezljivosti

Svojo napravo lahko povežete v domače brezžično omrežje, nato pa še z vašo mobilno napravo. Ta funkcija omogoča daljinsko upravljanje in nadzor naprave z uporabo mobilne aplikacije.

Za povezavo naprave potrebujete:

- Brezžično omrežje z internetno povezavo,
- mobilno napravo, povezano z brezžičnim omrežjem.

Frekvenca/protokol	Wi-Fi: 2.4 GHz / 802.11 bgn
Moč	Wi-Fi 2.4 GHz: <20 dBm
Enkripcija	WPA-PSK, WPA2-PSK, WPA3-Personal

Nameščanje mobilne aplikacije

Za pridobivanje dostopa nove naprave do Wi-Fi izvedite naslednje korake:

1. Prepričajte se, da je naprava priključena v vtičnico in prižgana.
2. Poskrbite, da bo mobilna naprava povezana z istim brezžičnim omrežjem, na katero želite povezati vašo napravo.
3. Za prenos aplikacije skenirajte QR kodo, ki se nahaja na hrbtni strani navodil za uporabo. Aplikacijo si lahko prenesete tudi neposredno iz trgovine z aplikacijami.
4. Odprite preneseno aplikacijo in se registrirajte, da ustvarite račun.

Konfiguriranje brezžične povezave za napravo

Sledite navodilom v aplikaciji, da zaključite postopek vgradnje:

1. Pritisnite in 3 sekund držite gumba za nastavev temperature hladilnika in zamrzovalnika na vaši napravi.
2. Indikator povezljivosti začne utripati in  se prikaže na prikazovalniku temperature v hladilniku.
3. Sledite navodilom v aplikaciji, da zaključite postopek vgradnje.
4. Indikator povezljivosti začne utripati hitreje med vzpostavljanjem povezave.

Po uspešnem pridobivanju dostopa do omrežja bo kazalnik brezžične povezave prenehal utripati in bo svetil enakomerno. Če povezovanje ni uspelo, indikator povezljivosti ne sveti.



Pritisnite in 3 sekund držite gumba za nastavev temperature hladilnika in zamrzovalnika na vaši napravi, da prekinete povezavo.

Onemogočanje brezžične povezave na napravi

Začasno lahko onemogočite povezavo Wi-Fi. Pritisnite in 3 sekund držite gumba za nastavev temperature hladilnika in zamrzovalnika. Indikator povezljivosti se ugasne.

Ko je povezava Wi-Fi onemogočena, za samodejno ponovno vzpostavitev povezave pritisnite in 3 sekund držite gumba za nastavev temperature hladilnika in zamrzovalnika. Zasveti indikator povezljivosti.



Indikator povezljivosti utripa med vzpostavljanjem povezave.

Ponastavev brezžične povezave naprave

Za ponastavev povezave Wi-Fi sledite naslednjim korakom:

1. Preverite, ali je funkcija povezljivosti vklopljena.
2. Pritisnite in 7 sekund držite gumba za nastavev temperature hladilnika in zamrzovalnika na vaši napravi. Naprava zapiska dvakrat.
3. Indikator povezljivosti začne utripati in  se prikaže na prikazovalniku temperature v hladilniku.

Za ponovno vzpostavitev povezave ponovite vse korake, opisane v poglavju »Konfiguriranje brezžične povezave za napravo«.

6. VSAKODNEVNA UPORABA

6.1 Nameščanje vratnih polic

Vrata te naprave imajo vodila, ki omogočajo postavitev polic/posodic glede na želje posameznika.

Če želite prestaviti vrtno police/posodice:

1. Postopoma dvigujte polico/posodico v smeri puščic, dokler je ne odstranite.
2. Polico/posodico namestite na zeleno mesto in nežno vstavite v vodilo.

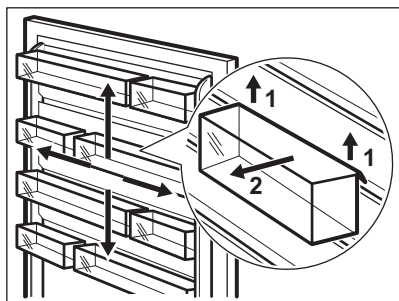

6.2 Premične police

Stene hladilnika so opremljene s številnimi vodili, da so lahko police postavljene tako, kot želite.

Ta naprava ima tudi polico, ki je sestavljena iz dveh delov. Sprednjo polovico police lahko namestite pod drugo polovico za boljši izkoristek prostora.

Za zlaganje police:

1. Nežno izvlecite sprednjo polovico.
2. Potisnite jo na spodnje vodilo in pod drugo polovico.

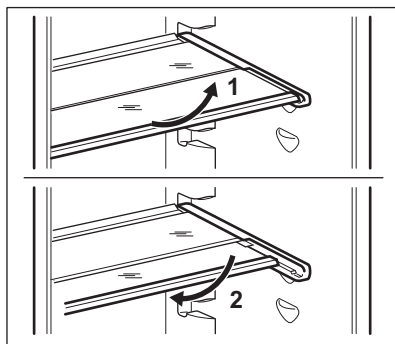

Ne premikajte steklene police nad predalom za zelenjavo, da zagotovite pravilno kroženje zraka.

6.3 GreenZone predal

V spodnjem delu hladilnika je izvlečni predal.

Steklena polica GreenZone je opremljena z napravo, ki uravnava njeno tesnjenje in zagotavlja optimalno vlažnost v predalu.

6.4 Odstranjevanje GreenZone



Predal je priporočljivo izprazniti, preden ga odstranite iz hladilnika.

Za odstranitev predala:

1. Predal izvlecite iz hladilnika, tako da povsem izvlečete vodila.
2. Potisnite pokrov vodil in dvignite sprednji del predala.

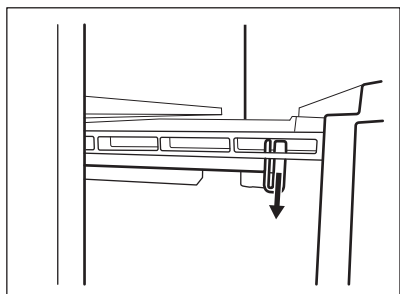

3. Izvlecite predal, medtem ko ga dvigujete, in ga snemite z vodila.

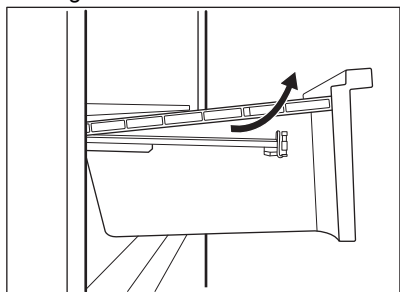

Za ponovno namestitvev:

1. Popolnoma izvlecite vodila.

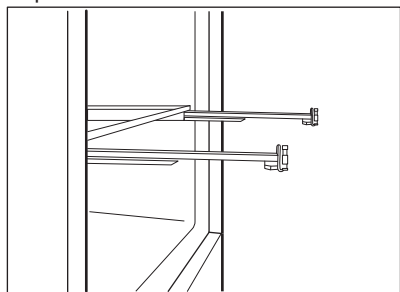

2. Zadnji del predala položite na vodila.

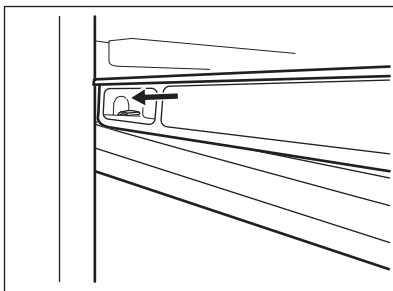
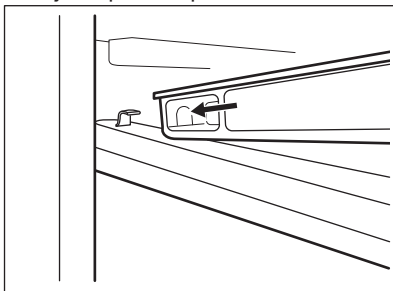

3. Ko predal potiskate v napravo, naj bo sprednji del predala dvignjen.

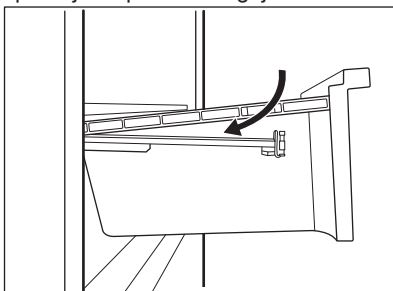

4. Pritisnite sprednji del predala navzdol.



Ponovno izvlecite predal in preverite, ali je pravilno postavljen na oba zadnja in sprednja kaveljčka.

Za odstranitev steklenega pokrova predala GreenZone:

1. Istočasno odprite stranski prijem z obeh strani.

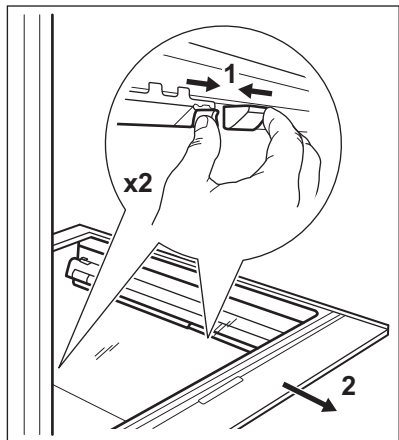

2. Nosilce steklene police povlecite proti sebi.

6.5 Odstranjanje ExtraChill

Nad predalom GreenZone se nahaja predal.

Za odstranitev predala:

1. Izvlecite predal iz hladilnika.

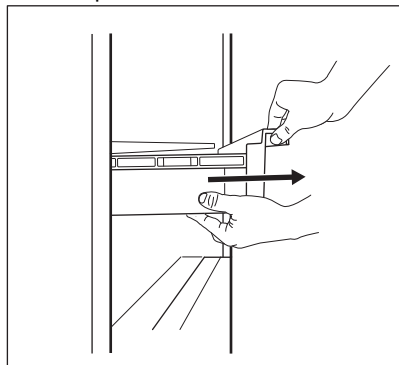

2. Dvignite sprednji del predala.

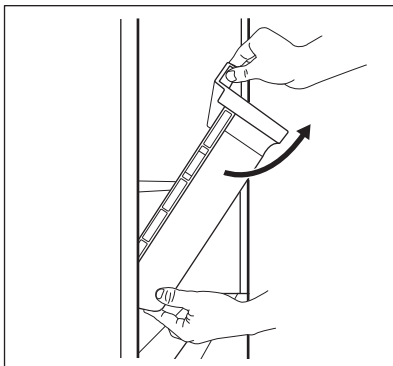

3. Dvignite in obrnite predal, da ga izvlečete iz naprave.

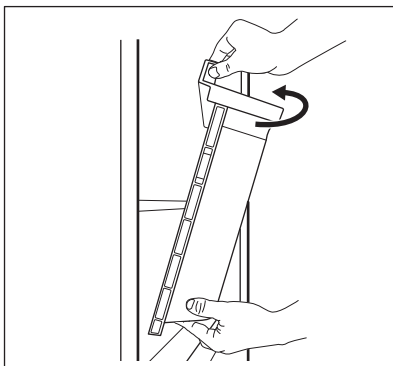

Rešetko nad predalom lahko odstranite iz naprave samo za čiščenje.

6.6 Držalo za steklenice

Steklenice položite (z odprtno obrnjeno naprej) na že nameščeno polico.



Na polico položite samo zaprte steklenice.

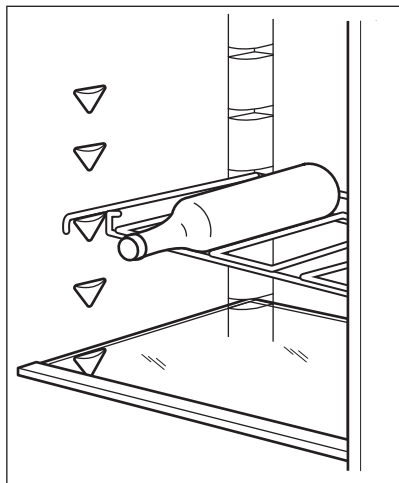

6.7 Regulator vlage

Steklena polica predala GreenZone je opremljena z napravo, ki uravnava njegovo tesnjenje in zagotavlja optimalno vlažnost v predalu.



Na napravo za nadzor vlage ne postavljajte živil.

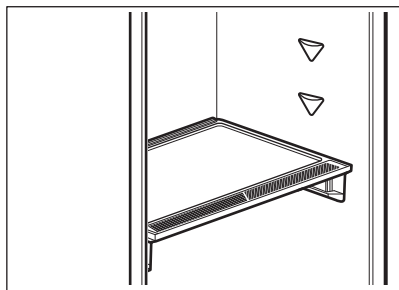

Za odstranitev naprave za nadzor vlage:

1. Odprite predal pod stekleno polico in izvlecite pokrov.

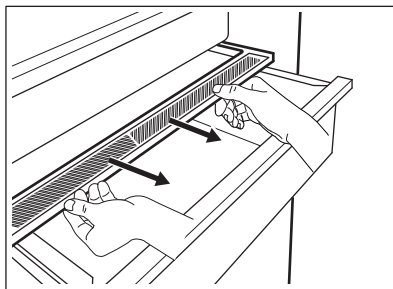

2. Če morate zamenjati belo membrano naprave, primite napravo na sredini in ločite membrano od pokrova, tako da povlečete pokrov.

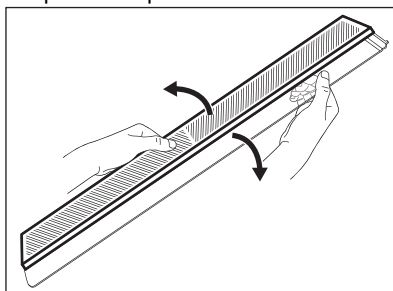

3. Namestite novo membrano v pokrov, tako da potisnete rob membrane v pokrov.

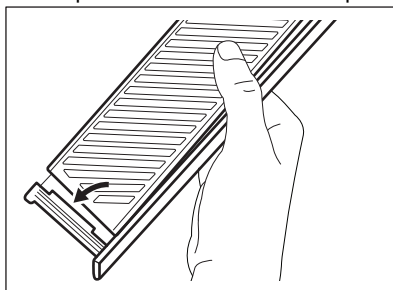

4. Napravo za nadzor vlage namestite nazaj na predal.

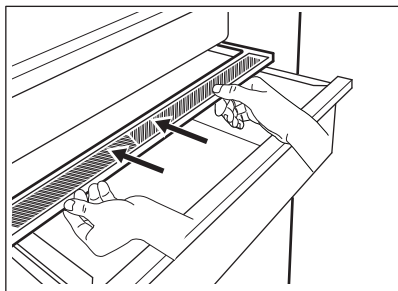

Odvisno od količine in stanja shranjenega sadja in zelenjave v predalu GreenZone, lahko pride do kondenzacije. V takem primeru z mehko krpo odstranite kondenz.

6.8 MULTIFLOW

Predal hladilnika je opremljen z MULTIFLOW napravo, ki omogoča hitrejšo in učinkovitejšo hlajenje živil in ohranja bolj enakomerno temperaturo v vsakem delu hladilnika.

Ta naprava se po potrebi vklopi samodejno.

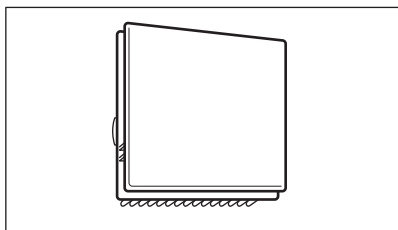

MULTIFLOW deluje samo pri zaprtih vratih.



Ne blokirajte prezračevalnih odprtín za boljše hlajenje.

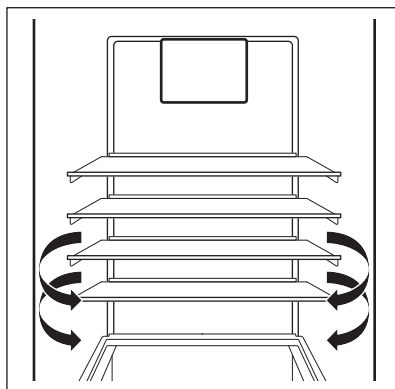

Ne odstranjujte MULTIFLOW plošče. Za čiščenje naprave ne uporabljajte parnega čistilnika in razpršilke za vodo. Za navodila glede čiščenja, si oglejte poglavje "Skrb in čiščenje".

6.9 FilterCleanAir+

V napravi je ogleni filter CleanAir+.

Filter očisti zrak neželenih vonjav v hladilniku, zaradi česar se izboljša kakovost shranjevanja živil.

Ob dostavi sta filter in plastično ohišje v plastični vrečki z drugimi dodatki (za namestitve si oglejte razdelek »Nameščanje in menjava CleanAir+ filtra« v poglavju »Skrb in čiščenje«).

6.10 Zamrzovanje svežih živil

Zamrzovalnik je primeren za zamrzovanje svežih živil ter dolgotrajno shranjevanje zamrznjenih in globoko zamrznjenih živil.

Za zamrzovanje svežih živil vklopite funkcijo Extra Freeze vsaj 4 uri prej, preden v zamrzovalni predelek položite živila, ki jih želite zamrzniti.

Sveža živila shranjujte enakomerno razporejena v prvem predelku ali predalu od vrha navzdol.

Največja količina živil, ki jih lahko zamrznete brez dodajanja drugih svežih živil v 24 urah, je navedena na ploščici za tehnične navedbe, nalepki v notranjosti naprave.

Ko je zamrzovanje končano, se naprava vrne na prejšnjo nastavitve temperature (oglejte si funkcijo »Extra Freeze«).

Za dodatne informacije si oglejte »Namigi za zamrzovanje«.

6.11 Shranjevanje zamrznjenih jedi

Ob prvem vklopu ali po daljšem obdobju neuporabe naj naprava vsaj 3 ur deluje s funkcijo Extra Freeze, preden vanjo položite živila.

Predali v zamrzovalniku omogočajo hitro in preprosto iskanje želenih paketov živil. Če nameravate shraniti večje količine živil, odstranite vse predale, razen spodnjega, ki mora ostati na svojem mestu, da je zagotovljeno dobro kroženje zraka.

Na vseh policah naj bodo živila shranjena najmanj 15mm od vrat.

POZOR!

V primeru nenamernega odtajanja, npr. da je izpad električnega toka daljši od vrednosti, navedene na ploščici za tehnične navedbe pod »Čas naraščanja temperature«, morate odtajana živila porabiti hitro ali takoj skuhati, ohladiti in ponovno zamrzniti.

6.12 Odtaljevanje

Globoko zamrznjena ali zamrznjena živila lahko pred uporabo odmrznete v hladilniku ali pri sobni temperaturi, odvisno od razpoložljivega časa.

Majhne kose lahko začnete pripravljati še zamrznjene, neposredno iz zamrzovalnika: v tem primeru bo priprava hrane trajala dlje.

6.13 Priprava ledenih kock

Ta naprava je opremljena z eno ali več posodicami za pripravo ledenih kock.



Za odstranjevanje posodic iz zamrzovalnika ne uporabljajte kovinskih predmetov.

1. Posodice napolnite z vodo.
2. Posodice za pripravo ledenih kock postavite v zamrzovalnik.

7. NASVETI IN NAMIGI

7.1 Namigi za varčevanje z energijo

- Zamrzovalnik: Notranja konfiguracija naprave zagotavlja najbolj ekonomično porabo energije.
- Hladilnik: Najbolj ekonomična poraba energije je zagotovljena v konfiguraciji s predali v spodnjem delu naprave in enakomerno razporejenimi policami. Položaj posodic na vratih ne vpliva na porabo energije.
- Vrat ne odpirajte pogosto in jih ne puščajte odprtih dlje, kot je treba.
- Zamrzovalnik: Nižja kot je nastavitve temperature, višja je poraba energije.
- Hladilnik: Ne nastavljajte previsoke temperature, da bi prihranili energijo, razen če to ni potrebno zaradi lastnosti živil.

- Če je temperatura okolja visoka in je termostat nastavljen na nizko temperaturo ter je naprava povsem napolnjena, lahko kompresor neprestano deluje, zaradi česar se na izparilniku nabere ivje ali led. V tem primeru nastavite termostat na višjo temperaturo, da na ta način omogočite samodejno odtaljevanje in varčevanje z energijo.
- Poskrbite za dobro prezračevanje. Ne pokrivajte prezračevalnih rešetk ali odprtih.
- Prepričajte se, da živila v napravi omogočajo kroženje zraka skozi posebne odprtine v zadnjem delu naprave.

7.2 Namigi za zamrzovanje

- Vsaj Extra Freeze ur prej, preden zložite živila v zamrzovalnik, vklopite funkcijo 4.

- Pred zamrzovanjem sveža živila zavijte in zatesnite v: aluminijasto folijo, plastično folijo ali plastične vrečke, nepropustne posode s pokrovom.
- Za temeljitejšo zamrzovanje in odtaljevanje razdelite živila na majhne porcije.
- Priporočljivo je, da vsa zamrznjena živila opremite z nalepkami in datumom. Tako boste lažje prepoznali živila in vedeli, kdaj jih morate porabiti, preden se pokvarijo.
- Živila morajo biti za zamrzovanje sveža, da ostanejo kakovostna. Še posebej sadje in zelenjavo je treba zamrzniti takoj po nabiranju, da ohranijo vsa hranila.
- Ne zamrzujte steklenic ali pločevink s tekočinami, še posebej gaziranimi - med zamrzovanjem jih lahko raznese.
- V zamrzovalnik ne postavljajte vročih živil. Preden jih postavite v zamrzovalnik, jih ohladite na sobno temperaturo.
- Če želite preprečiti povišanje temperature že zamrznjenih živil, poleg njih ne postavljajte svežih nezamrznjenih živil. Živila sobne temperature postavite v del zamrzovalnika, kjer ni zamrznjenih živil.
- Ne uživajte ledenih kock, sorbetov ali sladolednih lučk takoj, ko jih vzamete iz zamrzovalnika. Nevarnost ozeblin.
- Odtajanih živil ne zamrzujte ponovno. Če so se živila odtajala, jih skuhajte, ohladite in zamrznite.

7.3 Shranjevanje zamrznjenih jedi

- Razdelek zamrzovalnika je označen z



- Zaradi višje nastavitve temperature v napravi se lahko skrajša rok uporabnosti.
- Celoten zamrzovalnik je primeren za shranjevanje zamrznjenih živil.
- Okrog živil pustite dovolj prostora, da zagotovite prost pretok zraka.
- Za ustrezno shranjevanje si oglejte nalepko na embalaži živil, kjer je naveden rok uporabnosti.
- Živila morate zaviti na tak način, da v notranjost ne pride voda, vlaga ali kondenz.

7.4 Nasveti za nakupovanje

Po nakupovanju:

- Prepričajte se, da embalaža ni poškodovana - živila se lahko pokvarijo. Če je embalaža napihnjena ali mokra, morda ni bila shranjena pri optimalnih pogojih in se je odtaljevanje že začelo.
- Za skrajšanje postopka odtaljevanja zamrznjena živila vzemite iz zamrzovalnika ob koncu nakupa, do doma pa jih prenesite v hladilni torbi.
- Zamrznjena živila položite v zamrzovalnik takoj, ko se vrnete z nakupa.
- Tudi če so se živila odtajala samo delno, jih ne zamrzujte ponovno. Čim prej jih porabite.
- Upoštevajte rok uporabe in informacije za shranjevanje na embalaži.

7.5 Rok uporabnosti za zamrzovalnik

Vrsta jedi	Rok uporabnosti (mesece)
Kruh	3
Sadje (razen citrusi)	6 - 12
Zelenjava	8 - 10
Ostanki brez mesa	1 - 2
Mlečni izdelki:	

Vrsta jedi	Rok uporabnosti (mesece)
Maslo	6 - 9
Mehki siri (npr. mocarela)	3 - 4
Trdi siri (npr. parmezan, čedar)	6
Morski sadeži:	
Mastne ribe (npr. losos, skuša)	2 - 3
Puste ribe (npr. polenovka, bokoplavutarica)	4 - 6
Rakci	12
Odprte školjke	3 - 4
Kuhane ribe	1 - 2
Meso:	
Perutnina	9 - 12
Govedina	6 - 12
Svinjina	4 - 6
Jagnjetina	6 - 9
Klobasa	1 - 2
Šunka	1 - 2
Ostanki z mesom	2 - 3

7.6 Namigi za hlajenje svežih živil

- Dobra nastavitve temperature, ki zagotavlja ohranitev svežih živil, je nižja ali enaka +4 °C. Zaradi višje nastavitve temperature v napravi se lahko živilom skrajša rok uporabe.
- Živila pokrijte ali zavijte, da ohranite svežino in aromo.
- Da bi preprečili širjenje neprijetnih vonjav po napravi, za tekočine in živila vedno uporabljajte zaprte posode.
- Da se surova živila ne bi navzela vonjav kuhanih živil, kuhana živila pokrijte in jih ločite od surovih.
- Priporočljivo je odtajati živila v hladilniku.
- V napravo ne postavljajte vročih živil. Preden jih postavite v napravo, se prepričajte, da so se ohladila na sobno temperaturo.
- Da bi preprečili živilske odpadke, morate sveža živila vedno postaviti za starejša.

7.7 Namigi za hlajenje živil

- Razdelek za sveža živila je označen (na ploščici za tehnične navedbe) z .

- Meso (vseh vrst): zavijte v primerno embalažo in postavite na stekleno polico nad predalom za zelenjavo. Meso shranjujte največ 1-2 dni.
- Sadje in zelenjava: temeljito operite (odstranite zemljo) in položite v poseben predal (predal za zelenjavo).
- Tropskega sadja, kot so banane, mango, papaja itd., ni priporočljivo hraniti v hladilniku.
- Zelenjave, ko so paradižnik, krompir, čebula in česen, ne smete hraniti v hladilniku.
- Maslo in sir: položite v nepropustno posodo ali zavijte v aluminijasto folijo ali polietilensko vrečko, da izločite čim več zraka.
- Steklenice: zaprite s pokrovčki in položite na vratno polico za steklenice ali (če je na voljo) na držalo za steklenice.
- Vedno preverite rok uporabe izdelka, da boste vedeli, kako dolgo ga lahko hranite.

8. SKRB IN ČIŠČENJE

OPOZORILO!

Oglejte si poglavja Varnost.

8.1 Splošna opozorila

POZOR!

Pred vzdrževalnimi deli izključite napravo.



Naprava ima v svoji hladilni enoti oglikovodike, zaradi česar mora vzdrževanje in polnjenje izvajati pooblaščen serviser.



Dodatna oprema in deli naprave niso primerni za pomivanje v pomivalnem stroju.

8.2 Čiščenje notranjosti

Pred prvo uporabo naprave morate notranjost in vse notranje dodatke oprati z mlačno vodo in blagim čistilom, da odstranite vonj po novem izdelku. Naprava se mora nato temeljito posušiti.

POZOR!

Ne uporabljajte čistilnih sredstev, grobih praškov, klora ali oljnih čistil, ker poškodujejo površino.

POZOR!

Vsi dodatki in sestavni deli naprave niso primerni za pranje v pomivalnem stroju.

POZOR!

Upravljalno ploščo očistite z vlažno krpo. Ne uporabljajte nobenih pralnih sredstev. Po čiščenju upravljalno ploščo osušite z mehko krpo.

8.3 Redno čiščenje

POZOR!

Cevi in/ali kablov v napravi ne smete vleči, premikati ali jih poškodovati.

POZOR!

Ne poškodujte hladilnega sistema.

POZOR!

Med premikanjem omare jo dvignite za sprednji rob, da ne opraskate tal.

Opremo redno čistite:

1. Notranjost in dodatke očistite z mlačno vodo in nevtralnimi čistilom.
2. Redno preverjajte vratna tesnila in jih očistite, da na njih ne bo ostankov hrane in umazanije.
3. Temeljito izperite in posušite. Najnižjo polico, ki ločuje predelek za hlajenje od preostalega prostora, lahko odstranite in očistite. Polico izvlecite, da jo odstranite. Pokrивne plošče nad predali v omari je mogoče odstraniti za čiščenje.

8.4 Odtaljevanje zamrzovalnika

V zamrzovalniku se ne nabira led. To pomeni, da se med delovanjem niti na notranjih stenah niti na živilih ne nabira ivje.

8.5 Odtaljevanje hladilnika

Odtaljevanje predala v hladilniku poteka samodejno. Voda, ki pri tem nastane, odteče v zbiralnik na kompresorju in izhlapi. Prejemnika ni mogoče odstraniti.

8.6 Nameščanje in menjava CleanAir+ filtra

Filter CleanAir+ je filter iz aktivnega oglja, ki vpija neprijetne vonjave in omogoča ohranitev najboljšega okusa in arome vseh živil brez tveganja za navzkrižno kontaminacijo z vonjem.



Z zračnim filtrom ravnajte previdno, da ne opraskate površine.

Ob dostavi je zračni filter v plastični vrečki, da se ohrani njegova učinkovitost.

Pred vklopom naprave namestite zračni filter.

1. Iz plastične vrečke odstranite zračni filter.
2. Odprite plastično ohišje in položite nagubano površino na rešetko, tako da filter namestite na označeno območje na mreži.

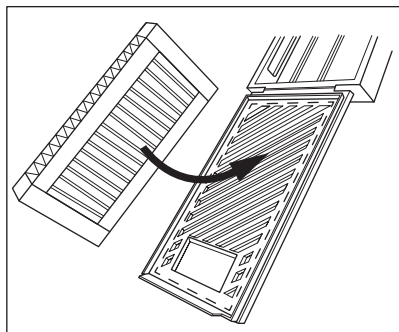

3. Pri zapiranju plastičnega ohišja držite filter navzdol, dokler ne zaslišite klika.

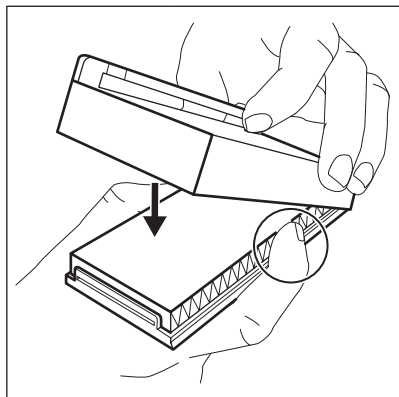

4. Odstranite zgornjo stekleno polico iz prostora v hladilniku. Plastično ohišje z zračnim filtrom potisnite na levo od steklene police.

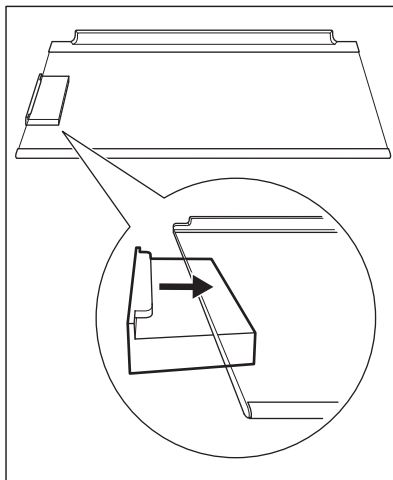

5. Stekleno polico vstavite nazaj v prostor v hladilniku. Pri vstavljanju steklene police pazite, da ne zadenete filtra.

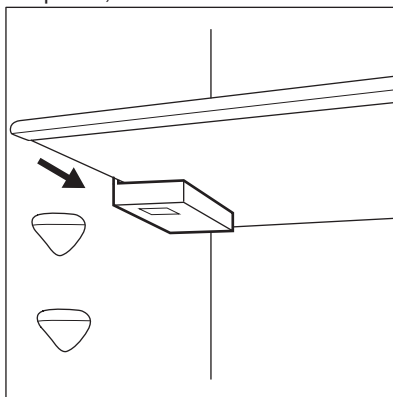

Zamenjava zračnega filtra

1. Odprite plastično ohišje.

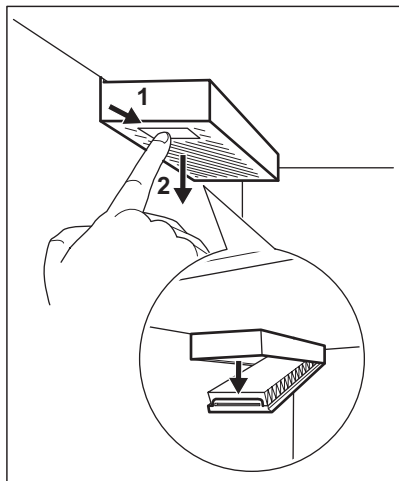

2. Izvlecite rabljen zračni filter.
3. Iz plastične vrečke odstranite nov zračni filter in ga vstavite v predal.
4. Zaprite plastično ohišje.

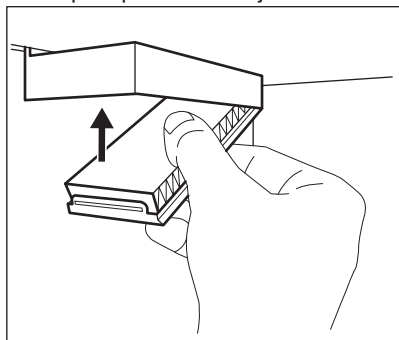

Za najboljšo delovanje postavite plastično ohišje na pravo mesto (na levi strani steklene police) in zračni filter zamenjajte vsakih 6 mesecev.



Zračni filter je potrošni material in ga garancija ne krije.
Nove zračne filtre lahko kupite pri vašem lokalnem prodajalcu.

8.7 Odstranjevanje plastičnih vodil CustomFlex

1. Z vrat odstranite predale, posodice in sponke.

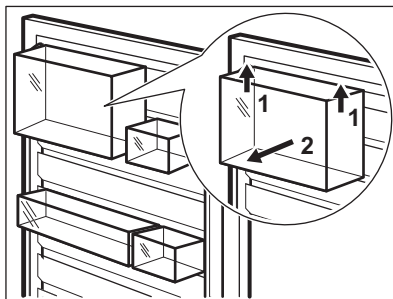

2. Odstranite zgornje vodilo, tako da ga primete in dvignete s sredine.

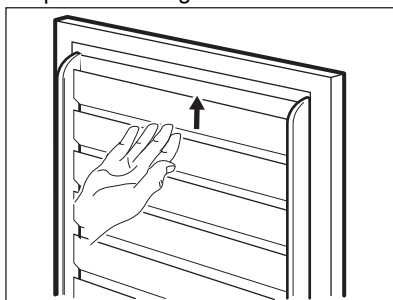

3. Navzgor potisnite druga vodila in jih odstranite (tvorijo en del).

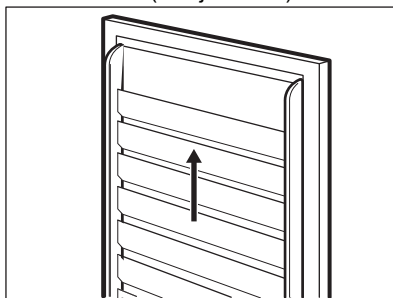

V obratnem vrstnem redu ponovno namestite vso opremo vrat.

8.8 Obdobje neuporabe

Če naprave dalj časa ne uporabljate, opravite naslednje varnostne ukrepe:

1. Napravo izključite iz električnega omrežja.
2. Odstranite vsa živila.
3. Očistite napravo in vso dodatno opremo.
4. Pustite vrata odprta, da preprečite nastanek neprijetnih vonjav.

9. ODPRAVLJANJE TEŽAV

OPOZORILO!

Oglejte si poglavja Varnost.

9.1 Kaj storite v primeru ...

Problem	Možni vzrok	Rešitev
Naprava ne deluje.	Naprava je izklopljena.	Napravo vklopite.
	Omrežni vtič ni pravilno povezan z omrežno vtičnico.	Omrežni vtič pravilno povežite z omrežno vtičnico.
Naprava je hrupna.	V omrežni vtičnici ni napetosti.	Z omrežno vtičnico povežite drugo električno napravo. Obrnite se na kvalificiranega električarja.
	Naprava ni ustrezno podprta.	Preverite, ali je naprava stabilna.
Deluje zvočni ali vidni alarm.	Napravo ste vklopili pred kratkim.	Glejte razdelek »Alarm za visoko temperaturo«.
	Temperatura v napravi je previsoka.	Glejte razdelek »Alarm za visoko temperaturo«.
Deluje zvočni ali vidni alarm.	Vrata so odprta.	Zaprite vrata.
Kompresor neprekinjeno deluje.	Nastavljena je napačna temperatura.	Oglejte si poglavje „Upravljalna plošča“.
	Hkrati je shranjenih veliko živil.	Počakajte nekaj ur in ponovno preverite temperaturo.
	Temperatura prostora je previsoka.	Oglejte si poglavje „Montaža“.
	Živila, ki ste jih dali v napravo, so bila pretopla.	Počakajte, da se živila ohladijo na sobno temperaturo, preden jih shranite.
	Vrata niso pravilno zaprta.	Oglejte si razdelek „Zapiranje vrat“.
Kompresor se ne zažene takoj po pritisku »Extra Freeze« ali »Extra Cool« ali spremembi temperature.	Funkcija Extra Freeze je vklopljena.	Oglejte si razdelek »Funkcija Extra Freeze«.
	Funkcija Extra Cool je vklopljena.	Oglejte si razdelek »Funkcija Extra Cool«.
Vrata so napačno poravnana ali posegajo v prezračevalno rešetko.	Kompresor se zažene šele čez nekaj časa.	To je običajno, prisotna ni nobena napaka.
	Naprava ni poravnana.	Oglejte si navodila za namestitve.
Vrata se težko odpirajo.	Naprava ni poravnana.	Oglejte si navodila za namestitve.
Luč ne deluje.	Vrata ste poskusili ponovno odpreti takoj, ko ste jih zaprli.	Zaprite in odprite vrata.
	Luč je v stanju pripravljenosti.	Zaprite in odprite vrata.

Problem	Možni vzrok	Rešitev
	Luč je okvarjena.	Obrnite se na najbližji pooblaščen servisni center.
Prisotno je preveč zmrzali in ledu.	Vrata niso pravilno zaprta.	Oglejte si razdelek „Zapiranje vrat“.
	Tesnilo je poškodovano ali umazano.	Oglejte si razdelek „Zapiranje vrat“.
	Živila niso ustrezno zavita.	Temeljiteje zavijte živila.
	Nastavljena je napačna temperatura.	Oglejte si poglavje „Upravljalna plošča“.
	Naprava je povsem napolnjena in nastavljena na najnižjo temperaturo.	Nastavite višjo temperaturo. Oglejte si poglavje „Upravljalna plošča“.
	Nastavljena temperatura v napravi je prenizka, temperatura okolja pa previsoka.	Nastavite višjo temperaturo. Oglejte si poglavje „Upravljalna plošča“.
Vzdolž hrbtne plošče zamrzovalnika teče voda.	Med samodejnim oddaljevanjem se zmrzal na hrbtne plošči tali.	To je običajno.
Na zadnji steni hladilnika je preveč kondenzirane vode.	Vrata so bila prepogosto odprta.	Vrata odprite samo, ko je treba.
	Vrata niso bila povsem zaprta.	Poskrbite, da bodo vrata povsem zaprta.
	Shranjena živila niso bila zaščitena.	Živila pred hrambo v napravi zavijte v primerno embalažo.
Temperature ni mogoče nastaviti.	Funkcija Extra Freeze ali Extra Cool je vklopljena.	Ročno izklopite Funkcijo Extra Freeze ali Extra Cool ali počakajte, da se funkcija samodejno izklopi na nastavljeno temperaturo. Oglejte si razdelek »Funkcija Extra Freeze« ali »Funkcija Extra Cool«.
Temperatura v napravi je prenizka/previsoka.	Nastavljena ni ustrezna temperatura.	Nastavite višjo/nizjo temperaturo.
	Vrata niso pravilno zaprta.	Oglejte si razdelek „Zapiranje vrat“.
	Temperatura živil je previsoka.	Živila naj se pred hrambo ohladijo na sobno temperaturo.
	Hkrati je shranjenih veliko živil.	Hkrati shranite manj živil.
	Vrata ste pogosto odprli.	Vrata odprite samo, če je treba.
	Funkcija Extra Freeze je vklopljena.	Oglejte si razdelek »Funkcija Extra Freeze«.
	Funkcija Extra Cool je vklopljena.	Oglejte si razdelek »Funkcija Extra Cool«.
	V napravi ne kroži hladen zrak.	Prepričajte se, da v napravi kroži hladen zrak. Oglejte si poglavje „Nasveti in namigi“.



Če z upoštevanjem nasveta ne dosežete zelenega rezultata, pokličite najbližji pooblaščen servisni center.

9.2 Zamenjava žarnice

Naprava ima notranjo svetlečo diodo z dolgo življenjsko dobo.

Svetlobno napravo lahko zamenja samo serviser. Obrnite se na pooblaščen servisni center.

9.3 Zapiranje vrat

1. Očistite tesnila vrat.
2. Po potrebi nastavite vrata. Oglejte si poglavje »Montaža«.
3. Po potrebi zamenjajte poškodovana tesnila vrat. Za dodatne informacije se obrnite na pooblaščen servisni center.

10. HRUP

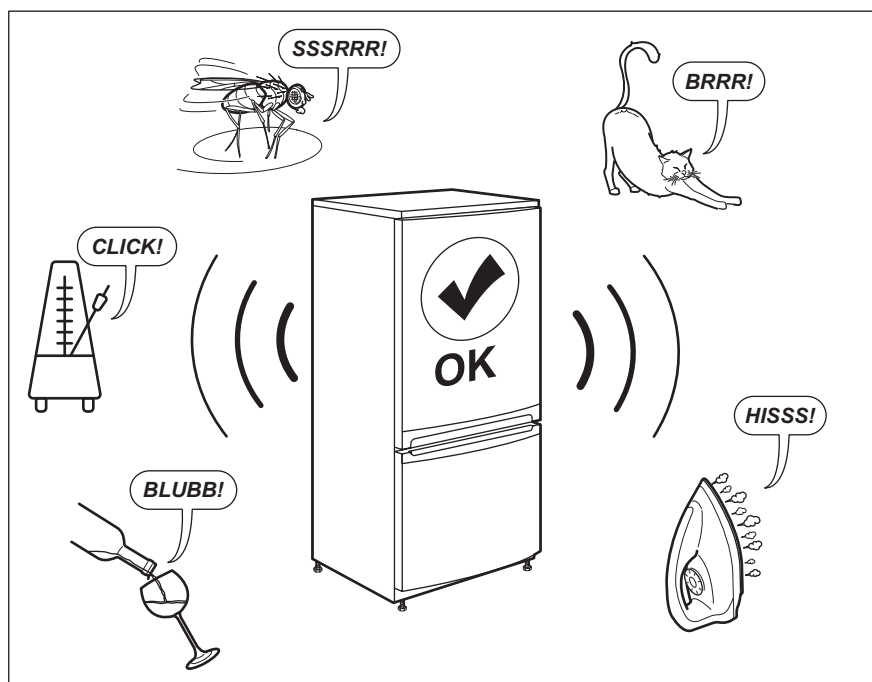

11. TEHNIČNI PODATKI

Tehnični podatki se nahajajo na ploščici za tehnične navedbe na notranji strani naprave in na energijski nalepki.

Koda QR na energijski nalepki z naprave zagotavlja spletno povezavo do informacij, povezanih z delovanjem naprave, v podatkovni bazi EU EPREL. Energijsko nalepko hranite za referenco skupaj

z navodili za uporabo in vsemi drugimi dokumenti, ki so priloženi tej napravi.

Iste informacije lahko v bazi EPREL najdete tudi s pomočjo povezave <https://eprel.ec.europa.eu> ter imena modela in številke izdelka, ki ju najdete na ploščici za tehnične navedbe naprave.

Za podrobnejše informacije o energijski nalepki si oglejte povezavo www.theenergylabel.eu.

12. INFORMACIJE ZA TESTNE INŠTITUTE

Namestitev in priprava naprave za vsako preverjanje EcoDesign morata biti v skladu z EN 62552 (EU). Zahteve glede prezračevanja, mere izreza in najmanjši razmiki zadnjih strani morajo biti takšni, kot

so navedeni v poglavju Montaža tega uporabniškega priročnika. Za dodatne informacije in načrte natovarjanja se obrnite na proizvajalca.

13. SKRIB ZA OKOLJE

Reciklirajte materiale, ki jih označuje simbol . Embalažo odložite v ustrezne zabojnike za reciklažo. Pomagajte zaščititi okolje in zdravje ljudi ter reciklirati odpadke električnih in elektronskih naprav. Naprav, označenih s

simbolom , ne odstranjajte z gospodinjskimi odpadki. Izdelek vrnite na krajevno zbirališče za recikliranje ali se obrnite na občinski urad.







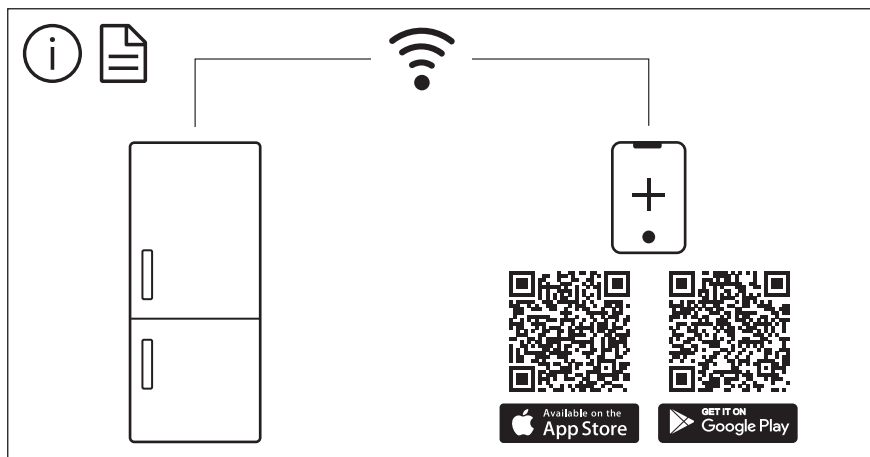

The software in this product contains components that are based on free and open source software. Electrolux gratefully acknowledges the contributions of the open software and robotics communities to the development project.

To access the source code of these free and open source software components whose license conditions require publishing, and to see their full copyright information and applicable license terms, please visit:
<http://electrolux.opensourcerepository.com> (folder NIUS)